

# 450NK

## *MANUAL DE INSTRUCCIONES*

LEA ESTE MANUAL DETENIDAMENTE

Contiene información de seguridad importante.  
Asegúrese de que el piloto tenga un permiso de conducir válido.  
Se prohíbe el transporte de acompañantes de menos de 12 años.

## ÍNDICE

<b>PRÓLOGO</b> .....	<b>8</b>
Bienvenida .....	8
Sistema de control de emisiones evaporativas (EVAP) .....	9
Señales clave .....	10
<b>NÚMERO VIN Y NÚMERO DE SERIE</b> .....	<b>12</b>
<b>ESPECIFICACIONES</b> .....	<b>13</b>
<b>INDICACIONES DE SEGURIDAD</b> .....	<b>16</b>
Precauciones generales de seguridad .....	16
Modificaciones de equipamiento .....	17
Responsabilidades del propietario .....	20
Equipamiento para una conducción segura .....	21
<b>EVITAR COMPORTAMIENTOS PELIGROSOS AL CONDUCIR</b> .....	<b>24</b>
<b>VISTA DE VEHÍCULO</b> .....	<b>28</b>
Vista izquierda .....	28
Vista derecha .....	29
Vista superior .....	30
<b>COMPONENTES PARA LA CONDUCCIÓN</b> .....	<b>31</b>
Maneta del embrague .....	31

Maneta del freno de mano delantero .....	31
Mando combinado, izq. ....	32
Mando combinado, der. ....	33
Puño del acelerador .....	33
Cerraduras .....	34
Pedal de cambio de marcha .....	35
Pedal de freno trasero .....	36
Caballete lateral .....	36
Asidero y reposapiés de acompañante .....	37
<b>CUADRO DE INSTRUMENTOS</b> .....	<b>38</b>
Activación y prueba .....	38
Indicadores del cuadro de instrumentos .....	39
Visualización del cuadro de instrumentos .....	42
Menú del cuadro de instrumentos .....	48
<b>USO DEL VEHÍCULO</b> .....	<b>75</b>
Periodo de rodaje .....	75
Inspección diaria de seguridad .....	76
Arranque .....	78
Puesta en marcha .....	79
Cambio de marcha y conducción .....	79

Freno.....	81
Estacionamiento.....	82
<b>CONDUCCIÓN SEGURA .....</b>	<b>83</b>
Consejos para una conducción segura.....	83
Precauciones adicionales para conducir a gran velocidad .....	84
<b>MANTENIMIENTO .....</b>	<b>85</b>
Uso severo .....	85
Puntos clave del programa de lubricación .....	86
Tabla de mantenimiento periódico para el rodaje .....	87
Tabla de mantenimiento periódico tras el rodaje.....	90
<b>JUEGO LIBRE DE LA MANETA DEL EMBRAGUE .....</b>	<b>96</b>
<b>AJUSTE DEL PEDAL DE CAMBIO DE MARCHA.....</b>	<b>97</b>
<b>JUEGO DE HERRAMIENTAS .....</b>	<b>97</b>
<b>SISTEMA DE COMBUSTIBLE .....</b>	<b>98</b>
Depósito de combustible.....	98
Requisitos del combustible .....	99
Índice de octano (RON) .....	99
<b>CONJUNTO DEL MOTOR.....</b>	<b>100</b>
Inspección del nivel del aceite .....	100

Cambio de aceite y del filtro de aceite .....	101
Capacidad de aceite .....	102
Bujía .....	103
Ralentí.....	103
<b>SISTEMA DE ADMISIÓN Y ESCAPE DE AIRE .....</b>	<b>104</b>
Sistema de detección de escape .....	104
Válvula de admisión de aire .....	104
Holgura de válvulas.....	105
Filtro de aire .....	106
Cuerpo del acelerador.....	106
<b>SISTEMA DE REFRIGERACIÓN .....</b>	<b>107</b>
Radiador y ventilador de refrigeración .....	107
Mangueras del radiador .....	107
Líquido refrigerante .....	108
Inspección del nivel del líquido refrigerante .....	110
Rellenado del líquido refrigerante .....	111
<b>NEUMÁTICOS Y CADENAS .....</b>	<b>112</b>
Especificaciones de los neumáticos .....	112
Carga útil de los neumáticos.....	113
Fricción de los neumáticos.....	114

Inspección de la cadena de transmisión .....	115
Ajuste de tensión de la cadena de transmisión.....	116
<b>EQUIPO DE FRENOS.....</b>	<b>118</b>
Inspección de la maneta del freno delantero .....	118
Inspección del pedal de freno trasero .....	118
Inspección del nivel de líquido de frenos .....	119
Rellenado del líquido de frenos.....	120
Inspección de discos de freno.....	122
Inspección de pinzas de freno .....	122
Sistema de frenos antibloqueo (ABS) .....	123
<b>AMORTIGUADORES.....</b>	<b>124</b>
Inspección de los amortiguadores .....	124
Ajuste del amortiguador trasero .....	124
<b>SISTEMA ELÉCTRICO Y DE LUCES .....</b>	<b>125</b>
Batería.....	125
Extracción de la batería .....	128
Montaje de la batería .....	129
Luces.....	130
Fusibles.....	131
<b>CATALIZADOR.....</b>	<b>132</b>

<b>SISTEMA DE CONTROL DE EMISIONES EVAPORATIVAS .....</b>	<b>133</b>
<b>LIMPIEZA Y ALMACENAMIENTO DE LA MOTOCICLETA.....</b>	<b>134</b>
Precauciones generales.....	134
Lavado del vehículo .....	135
Protección de la superficie .....	136
Parabrisas y otras piezas de plástico.....	136
Cromo y aluminio .....	136
Puesta fuera de servicio para el almacenamiento .....	137
Puesta en servicio tras el almacenamiento.....	138
<b>PROBLEMAS COMUNES Y CAUSAS .....</b>	<b>139</b>
<b>TABLA DE PARES DE APRIETE GENERALES.....</b>	<b>142</b>
<b>TABLA DE PARES DE APRIETE CRUCIALES .....</b>	<b>142</b>
<b>CAJA DE TELEMÁTICA .....</b>	<b>146</b>

# PRÓLOGO

## Bienvenida

Gracias por adquirir un vehículo CFMOTO. Queremos aprovechar la oportunidad para darle la bienvenida a la familia mundial de entusiastas de CFMOTO. Asegúrese de visitar nuestro sitio web [www.cfmoto.com](http://www.cfmoto.com) para mantenerse al tanto de las últimas noticias, los nuevos productos, próximos eventos y otra información importante.

CFMOTO es una empresa internacional especializada en el desarrollo, la fabricación y la comercialización de vehículos todoterreno, vehículos utilitarios y motocicletas de gran cilindrada, así como de sus componentes principales. Desde su fundación en 1989, CFMOTO se ha dedicado al desarrollo de su marca independiente y a la innovación en investigación y desarrollo.

Los productos de CFMOTO se distribuyen actualmente a través de más de 2000 empresas de todo el mundo en más de 100 países y regiones. CFMOTO está alcanzando las más altas cotas en el mundo de los deportes de motor y tiene como misión suministrar productos de primer nivel a distribuidores y entusiastas de todo el mundo.

Para disfrutar de forma segura del uso de su vehículo, asegúrese de seguir las instrucciones y recomendaciones proporcionadas en este manual de instrucciones. Este manual contiene instrucciones relativas a un mantenimiento menor. La información sobre reparaciones importantes se describe en el Manual de servicio de CFMOTO.

El personal de su concesionario de CFMOTO conoce su vehículo en profundidad y se preocupa por su total satisfacción. Acuda a su concesionario cuando su vehículo requiera cualquier servicio, tanto durante el periodo de garantía como una vez que este haya terminado.

Debido a las constantes mejoras realizadas en el diseño y la calidad de los componentes de producción, puede que surjan discrepancias menores entre el vehículo y la información mostrada en esta publicación.

Las ilustraciones y/o los procedimientos mostrados solo se proporcionan para su referencia.

Cada vez que vaya a usar el vehículo, deberá inspeccionarlo primero y seguir los procedimientos de mantenimiento básico. Este manual se debe conservar junto con el vehículo, incluso si se traspasa a otra persona.

Zhejiang CFMOTO power Co., Ltd se reserva los derechos de explicación finales del manual de instrucciones.

Las ilustraciones y/o los procedimientos mostrados solo se proporcionan para su referencia. La información incluida en esta publicación se basa en el último modelo disponible en el momento que se aprobó su impresión.

CFMOTO se reserva el derecho a realizar cualquier cambio sin previo aviso y sin incurrir en ningún tipo de obligación.

Este manual es para los siguientes vehículos: CF400-7F CF400-7

### PELIGRO

El uso, servicio y mantenimiento de vehículos de carretera o todoterreno pueden exponerle a químicos, incluidos gases de escape del motor, monóxido de carbono, ftalato y plomo, los cuales se sabe que producen cáncer y defectos en fetos u otros daños reproductivos. Para minimizar la exposición a dichos químicos, evite inhalar los gases de escape, deje el motor a ralentí solamente cuando sea necesario, realice las tareas de servicio de su vehículo en una zona bien ventilada y utilice guantes o lávese frecuentemente las manos cuando esté realizando el servicio de su vehículo.

## Sistema de control de emisiones evaporativas (EVAP)

(Si estuviese equipado)

Cuando así lo requieren las normativas de emisiones al medio ambiente, este vehículo se equipa con un sistema de control de emisiones evaporativas (EVAP) para impedir que se liberen a la atmósfera vapores de combustible desde el depósito y el sistema de combustible.

Durante el mantenimiento rutinario, compruebe visualmente todas las conexiones de las mangueras para comprobar que no haya fugas ni obstrucciones. Asegúrese de que las mangueras no estén obstruidas ni dobladas, ya que, de lo contrario, se podría dañar la bomba de combustible o deformar el depósito de combustible. No es necesario ningún otro tipo de mantenimiento.

## Señales clave

Las señales de advertencia tienen como objetivo llamar la atención sobre señales de seguridad y otro tipo de señales, así como sobre la señal predeterminada de rendimiento y otro tipo de señales. También indican la gravedad del peligro. Las señales estándar de este manual son: «PELIGRO», «ADVERTENCIA», «PRECAUCIÓN» y «NOTA».

Los siguientes símbolos y palabras de advertencia aparecen tanto a lo largo de este manual como en su vehículo. Estas palabras y símbolos se muestran en su vehículo para advertirle de que su seguridad está en riesgo. Familiarícese con su significado al leer el manual:

### PELIGRO

Indica que si no se toman medidas al respecto, podría morir el piloto u otras personas que pueda haber cerca.

### ADVERTENCIA

Indica que si no se toman medidas al respecto, el piloto o los componentes podrían resultar dañados.

### PRECAUCIÓN

Indica que se deben tomar precauciones para impedir que se produzcan daños en los componentes.

## NOTA

Aclara o facilita la comprensión de cierta operación. Este tipo de advertencia no tiene ningún símbolo asociado.

## LEA EL MANUAL DE INSTRUCCIONES SIGA TODAS LAS INSTRUCCIONES Y ADVERTENCIAS PROPORCIONADAS

### ADVERTENCIA

Lea, comprenda y siga todas las instrucciones y precauciones de seguridad proporcionadas en este manual y en todas las etiquetas del producto. El incumplimiento de las precauciones de seguridad puede dar lugar a lesiones graves o incluso la muerte.

### ADVERTENCIA

Los gases de escape del motor de este producto contienen monóxido de carbono (CO), que es letal y puede producir dolor de cabeza, mareos, pérdida de conciencia o incluso la muerte.

## NÚMERO VIN Y NÚMERO DE SERIE

Anote el número VIN, el número de serie del motor y la placa de características, que encontrará en las posiciones mostradas en la siguiente ilustración.

**VIN:**

**Número de serie del motor:**

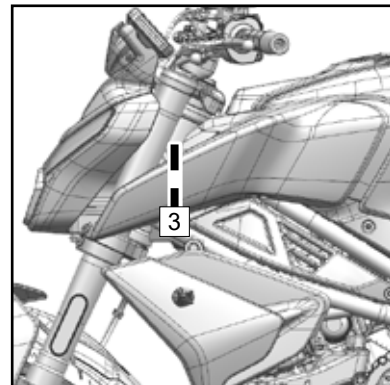
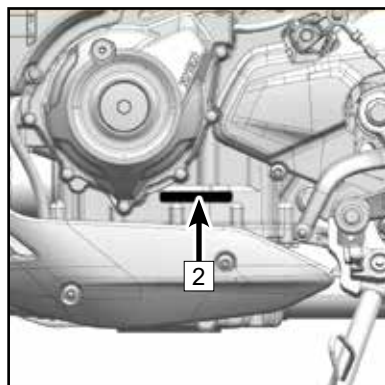
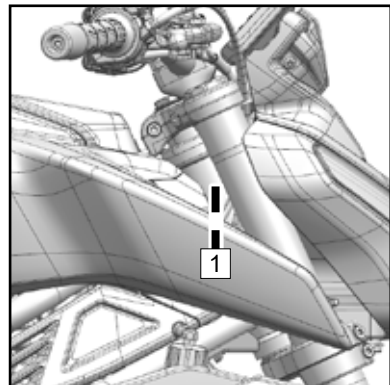

1	VIN	2	Número de serie del motor	3	Placa de características del vehículo
---	-----	---	---------------------------	---	---------------------------------------

## ESPECIFICACIONES

	450NK	
	CF400-7F	CF400-7
<b>Rendimiento</b>		
Potencia máxima	34,5 kW (46,3 CV)/10.000 r.p.m.	37 kW (49,6 CV)/9.500 r.p.m.
Par máximo	39,3 N•m (28,9 ft-lb)/7.750 r.p.m.	39 N•m (28,8 ft-lb)/7.600 r.p.m.
Diámetro de giro mín.	5 m (16 ft)	
Velocidad máxima de diseño	178 km/h (110 mph)	
<b>Dimensiones</b>		
Longitud	1.990 mm (78,3 in)	2.000 mm (78,7 in)
Ancho	810 mm (31,9 in)	
Altura	1.130 mm (44,5 in)	
Distancia entre ejes	1.365 mm (53,7 in)	1.370 mm (53,9 in)
Altura del asiento	795 mm (31,3 in)	
Distancia al suelo	192 mm (7,6 in)	
Peso en vacío	165 kg (363,8 lb)	
<b>Motor</b>		
Tipo	Doble cilindro en paralelo, cuatro tiempos, refrigerado por líquido	
Cilindrada	449 cm <sup>3</sup>	
Diámetro x Carrera	72 mm x 55,2 mm (2,83 in x 2,17 in)	
Relación de compresión	11,5:1	
Sistema de arranque	Arranque eléctrico	

Sistema de suministro de combustible	Inyección electrónica de combustible (EFI)	
Sistema de control de encendido	Encendido ECU	
Sistema de lubricación	Salpicadura a presión	
Capacidad de aceite	2,5 l (2,64 qt.)	
Tipo de aceite de motor	SAE 10W-40 SJ o superior, JASO MA2	
Capacidad del líquido refrigerante	1.200 ml (40,6 oz) + unos 200 ml (6,8 oz) (depósito)	
Velocidad a ralentí	1.350 r.p.m. ± 135 r.p.m.	1.400 r.p.m. ± 140 r.p.m.
<b>Caja de cambios</b>		
Tipo de caja de cambios	Transmisión estándar internacional de 6 velocidades	
Tipo de embrague	Embrague deslizante, húmedo y multidisco	
Sistema de transmisión	Transmisión por cadena	
Relación de reducción primaria	2,088	
Relación de reducción final	2,929	
Relación de engranajes	1. <sup>a</sup>	2,929
	2. <sup>a</sup>	2,056
	3. <sup>a</sup>	1,579
	4. <sup>a</sup>	1,333
	5. <sup>a</sup>	1,154
	6. <sup>a</sup>	1,037

<b>Tren de rodaje</b>		
Tamaño de neumáticos	Delantero	110/70 R17 M/C 54H
	Trasero	150/60 R17 M/C 66H
Tamaño de llanta	Delantero	MT 3.0 x 17
	Trasero	MT 4.0 x 17
Capacidad del depósito de combustible	14 l (3,7 gal) ± 0,5 l (0,13 gal)	
Consumo de combustible medio por cada 100 km	≤ 4,5 l (1,2 gal)	≤ 4,8 l (1,3 gal)
<b>Componentes eléctricos</b>		
Batería	12 V 12 Ah	
Luz delantera	LED	
Intermitente	LED	
Luz trasera	LED	



## INDICACIONES DE SEGURIDAD

### Precauciones generales de seguridad

#### ADVERTENCIA

Antes de usar este vehículo, debe leer detenidamente este manual y comprender todos los procedimientos de operación, las precauciones y las advertencias de seguridad.

#### Límite de edad

Este modelo está diseñado exclusivamente para adultos. El piloto debe disponer de un permiso de conducir conforme a la legislación y las normativas locales. No se permite a niños de menos de 12 años conducir vehículos de CFMOTO en los que se pueda transportar a acompañantes.

#### Conozca su vehículo

Como piloto del vehículo, usted es la persona responsable de su seguridad personal, la seguridad de los demás y la protección del medio ambiente. Lea y asegúrese de comprender el manual de instrucciones, que incluye información importante sobre todos los aspectos de su vehículo, incluyendo los procedimientos de operación seguros.

### Modificaciones de equipamiento

CFMOTO se preocupa por la seguridad de sus clientes y del público en general. Por este motivo recomendamos a nuestros consumidores que no instalen en el vehículo ningún equipo que pueda aumentar la velocidad o la potencia del vehículo y que no realicen a tal fin ningún tipo de modificación en el vehículo. Cualquier modificación del equipamiento original del vehículo da lugar a peligros de seguridad considerables y aumenta el riesgo de sufrir lesiones físicas. La garantía de su vehículo quedará anulada si se ha añadido al vehículo cualquier equipamiento accesorio no homologado o si se ha realizado cualquier tipo de modificación en el vehículo que aumente su velocidad o potencia.

#### NOTA:

Esto incluye cualquier equipamiento que pueda alterar el manejo y el rendimiento del vehículo, como baúles laterales, tubos de escape, ruedas laterales, etc. Utilice solamente equipamiento homologado y familiarícese con su uso y función.

#### Evite la intoxicación por monóxido de carbono

Los gases de escape de cualquier motor contienen monóxido de carbono, un gas letal. Inhalar monóxido de carbono puede producir dolor de cabeza, mareos, somnolencia, náuseas, vértigo e incluso la muerte. El monóxido de carbono es un gas incoloro, inodoro e insípido que puede estar presente aunque usted no vea ni huelga gases de escape del motor. El monóxido de carbono se puede acumular rápidamente hasta alcanzar niveles letales, ante lo cual podría verse superado y quedar en un estado que le impida salvar su propia vida. Asimismo, en las zonas cerradas o poco ventiladas, una concentración letal de monóxido de carbono puede permanecer flotando en el aire durante horas.

Para evitar lesiones graves o morir por inhalación de monóxido de carbono:

- Nunca ponga en marcha el vehículo en zonas poco ventiladas o parcialmente cerradas.
- Nunca ponga en marcha el vehículo en zonas en las que los gases de escape del motor puedan introducirse en un edificio a través de aberturas, como ventanas o puertas.

### Evite fuegos con gasolina y otros peligros

La gasolina es extremadamente inflamable y muy explosiva. Los vapores de combustible se pueden dispersar e incendiarse a partir de una chispa o llama que esté a varios metros del motor. Para reducir el riesgo de incendio o explosión, siga estas instrucciones:

- Utilice un depósito de gasolina homologado para almacenar combustible.
- Siga al pie de la letra los procedimientos adecuados de repostaje de combustible.
- No ponga nunca en marcha ni opere el motor si el tapón del depósito de combustible no está debidamente colocado. La gasolina es venenosa y puede producir lesiones o la muerte.
- Nunca traspase gasolina a un depósito aspirando con una manguera.
- Si traga gasolina, inhala vapor de gasolina o le cae gasolina en los ojos, acuda a un médico inmediatamente.
- Si se le derrama gasolina encima, lave la zona con agua y jabón y cámbiese de ropa.

### Índice de octano mínimo del combustible y advertencias de seguridad

El combustible recomendado para su vehículo es E5 o 95 (RON). Para obtener el mejor rendimiento posible en todas las condiciones, se recomienda usar combustible no oxigenado (sin etanol).

### ADVERTENCIA

En determinadas condiciones, la gasolina es altamente inflamable y explosiva. Antes de rellenar el depósito, deje que se enfríen el motor y el sistema de escape. Tenga cuidado siempre que vaya a manipular gasolina. El repostaje del vehículo siempre debe realizarse con el motor parado y en exteriores o zonas bien ventiladas. No fume ni permita que se produzcan chispas o llamas abiertas en la zona en la que se vaya a repostar el combustible ni cerca de ella, ni en zonas en las que haya gasolina almacenada.

No llene el depósito en exceso. No rellene el depósito hasta el borde.

Si se le derrama gasolina sobre la piel o la ropa, lave inmediatamente la zona con agua y jabón y cámbiese de ropa. Nunca ponga el motor en marcha ni deje el motor encendido en una zona cerrada. Los humos de escape del motor son venenosos y pueden producir en muy poco tiempo la pérdida de conciencia o la muerte. Los gases de escape del motor de este producto contienen químicos que se sabe que producen cáncer, defectos en fetos u otros daños reproductivos. Utilice este vehículo únicamente en exteriores o zonas bien ventiladas.

### Evite las quemaduras producidas por las partes calientes

El sistema de escape y el motor se calientan durante el funcionamiento del vehículo. Para evitar quemaduras, evite tocar estas partes durante el funcionamiento del vehículo y poco después de haber terminado de usarlo.

## Responsabilidades del propietario

### Prepárese y sea responsable

Lea detenidamente este Manual de instrucciones y las etiquetas de advertencia de que dispone el vehículo. Realice un curso de formación sobre seguridad en áreas abiertas si es posible, y practique a poca velocidad. Para conducir a gran velocidad, se requiere experiencia, conocimientos y unas condiciones adecuadas para la conducción. Familiarícese con la tecnología de los mandos y las operaciones generales del vehículo.

Este vehículo es de USO EXCLUSIVO PARA ADULTOS. El piloto debe disponer del permiso de conducir requerido por la legislación y las normativas locales. Los pilotos deben tener la altura y capacidad física suficientes para: sentarse correctamente, agarrar el manillar con ambas manos, accionar por completo la maneta del embrague con la mano izquierda, la maneta del freno con la mano derecha y el pedal de freno con el pie derecho, así como apoyar firmemente ambos pies sobre los reposapiés y equilibrar el vehículo con los pies cuando este se detenga.

### Llevar a un acompañante

- Solo se puede llevar a un acompañante. Este debe sentarse correctamente en el asiento del acompañante.
- El acompañante debe tener más de 12 años y la altura suficiente para poder estar sentado correctamente en todo momento al agarrar el asidero y apoyar sus pies firmemente sobre los reposapiés.
- Nunca lleve a un acompañante que haya consumido algún tipo de droga o alcohol o que esté enfermo o cansado. Este tipo de estados reducen el tiempo de reacción y nublan el juicio.
- Indique al acompañante que lea las etiquetas de seguridad del vehículo.
- No lleve nunca a un acompañante si cree que no dispone de la capacidad o el juicio necesarios para concentrarse en las condiciones del terreno y adaptarse en consecuencia.

## Equipamiento para una conducción segura

Tanto el piloto como el acompañante deben usar siempre una indumentaria adecuada para el tipo de conducción, que incluye:

1. Un casco homologado
2. Gafas
3. Guantes
4. Chaqueta o camiseta de manga larga
5. Pantalón largo
6. Botas que cubran los tobillos

Dependiendo del tiempo que haga, puede que necesite indumentaria adicional, como gafas antivaho, ropa interior térmica y un protector facial para las bajas temperaturas. El piloto nunca debe usar ropa suelta que pueda engancharse en el vehículo, en arbustos o en ramas de árboles.

### Cascos y gafas

En caso de accidente, los cascos homologados pueden impedir un traumatismo craneal grave. Tenga en cuenta que ni el mejor casco del mundo elimina por completo la posibilidad de sufrir una lesión.

Debe elegir un casco de un tamaño adecuado que cumpla con la normativa establecida para su país o región. Los cascos integrales con visera son mejores para prevenir impactos de insectos, piedras que hayan salido despedidas, polvo y residuos esparcidos, etc.

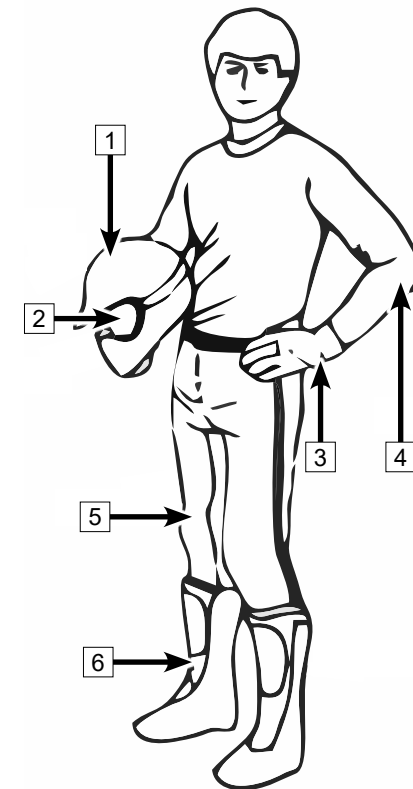

Los cascos abiertos no proporcionan la misma protección para la cara y la mandíbula. Si utiliza un casco abierto, le recomendamos encarecidamente que use máscara y gafas desmontables.

No proteja sus ojos solo con gafas convencionales o de sol, ya que estas pueden salir volando o romperse en caso de accidente y producir daños adicionales. Además, no le protegen del viento ni de objetos que puedan salir volando e impactar en sus ojos.

Las gafas o máscaras tintadas solo se deben usar durante el día cuando haya bastante luz, no durante la noche ni cuando haya poca luz. Podrían afectar a su capacidad para distinguir los colores. No las use si le impiden distinguir correctamente los colores.

### **Gautes**

Los gautes de dedos completos pueden proteger sus manos del viento, sol, calor, frío y salpicaduras. Los gautes ceñidos ayudan a girar y reducen la fatiga de las manos. Si los gautes pesan demasiado, le resultará difícil manejar el vehículo.

Unos gautes resistentes para motocicleta protegerán sus manos en caso de accidente o vuelco. Los gautes para motos de nieve ofrecen una mayor protección al conducir en zonas frías.

### **Chaquetas, pantalones y monos para motocicleta**

Combine unos pantalones largos con una chaqueta o una camiseta de manga larga o utilice un mono integral para motocicleta. El equipamiento de protección de calidad le proporcionará confort y puede ayudar a evitar las distracciones causadas por elementos medioambientales adversos. En caso de accidente, un equipamiento de protección de buena calidad y de materiales resistentes puede impedir o reducir las lesiones.

Si conduce a bajas temperaturas, debe protegerse de la hipotermia, que se produce cuando la temperatura corporal es baja y puede reducir la concentración, la velocidad de reacción y la capacidad de los músculos para realizar con suavidad movimientos precisos. Cuando las temperaturas son bajas, es fundamental utilizar equipamiento de protección adecuado, como una chaqueta cortaviento y capas aislantes de ropa. Incluso cuando la temperatura es moderada, la sensación de frío puede ser muy pronunciada debido al viento.

El equipamiento de protección para temperaturas bajas puede producir mucho calor cuando el vehículo está parado.

Vístase por capas para poder quitarse las que le sobren. Cubrir el equipamiento de protección con una capa cortaviento puede impedir que el aire frío llegue a la piel.

### **Botas**

Utilice siempre botas cerradas que cubran los tobillos. Las botas resistentes que cubren los tobillos con suelas antideslizantes ofrecen más protección y le permiten apoyar los pies correctamente sobre los reposapiés. Evite usar cordones largos que puedan engancharse en los componentes del vehículo. Durante el invierno, lo más adecuado es usar botas con suelas de goma y partes superiores de nailon o cuero con forros de fieltro extraíbles. Evite el uso de botas de goma que se puedan quedar atrapadas tras el pedal del freno, lo que podría dificultar su correcto manejo.

### **Otros equipamientos para la conducción**

#### **Equipamiento para la lluvia**

Para conducir bajo la lluvia, se recomienda usar un mono para la lluvia o un mono impermeable. Para los trayectos largos se recomienda llevar equipamiento para la lluvia. Mantener la ropa seca ayuda al piloto a permanecer mucho más cómodo y alerta.

#### **Protección auditiva**

Una exposición larga al ruido del viento y del motor durante la conducción puede producir una pérdida auditiva permanente. Esta pérdida auditiva puede evitarse mediante el uso de dispositivos de protección para los oídos, como, por ejemplo, tapones. Antes de usar cualquier tipo de dispositivo de protección auditiva, consulte la legislación local.

## EVITAR COMPORTAMIENTOS PELIGROSOS AL CONDUCIR

Los siguientes comportamientos pueden tener graves consecuencias, por lo que deben seguirse ciertas instrucciones para evitarlos.

### Uso incorrecto

**⚠️ ADVERTENCIA: Un uso incorrecto del vehículo puede causar graves daños al piloto, al acompañante y a las personas que haya cerca.**

Lea todas las instrucciones proporcionadas en este manual y familiarícese con cada una de las funciones del vehículo. Debe realizar el curso de seguridad y aprender a conducir correctamente el vehículo en diferentes situaciones y terrenos.

### Límite de edad

**⚠️ ADVERTENCIA: Se prohíbe conducir el vehículo a personas menores de 18 años y llevar acompañantes de menos de 12 años.**

Si un niño con menos edad de la indicada conduce este vehículo, pueden producirse graves lesiones y/o la muerte. Aunque un niño tenga la edad recomendada para conducir el vehículo, podría no tener las aptitudes, las capacidades o el juicio necesarios para conducir el vehículo de forma segura y es susceptible de tener un accidente o sufrir lesiones. Este vehículo solo lo pueden conducir mayores de 18 años de edad que sean capaces de conducir de forma segura y dispongan de permiso de conducir.

### Transporte ilegal

**⚠️ ADVERTENCIA: Se prohíbe transportar a más acompañantes de los permitidos.**

Transportar a más acompañantes de los permitidos es ilegal, afectará en gran medida a la maniobrabilidad del vehículo y puede dar lugar a accidentes.

### Conducir por carreteras no pavimentadas

**⚠️ ADVERTENCIA: Este vehículo no se debe hacer circular por carreteras no pavimentadas.**

Los neumáticos de este vehículo están diseñados para conducir exclusivamente sobre carreteras pavimentadas, no sobre tierra, arena, barro ni charcos. Conducir por carreteras no pavimentadas reduce mucho la maniobrabilidad del vehículo, lo que aumenta en gran medida la probabilidad de sufrir un accidente. Si en momentos puntuales no queda más remedio que circular por carreteras no pavimentadas, conduzca lento y evite frenar y girar bruscamente, etc.

### Equipamiento para una conducción segura

**⚠️ ADVERTENCIA: Para conducir, debe utilizarse un casco homologado, gafas y ropa de protección.**

Los cascos no homologados aumentan el riesgo de sufrir un traumatismo craneal y morir en caso de accidente. No utilizar gafas aumenta el riesgo de sufrir lesiones en los ojos y morir en caso de accidente. Utilice siempre el equipo de protección al completo para reducir la probabilidad de sufrir un accidente y mejorar su protección.

### Alcohol y medicamentos

**⚠️ ADVERTENCIA: No conduzca el vehículo si está bajo los efectos del alcohol, medicamentos o alguna droga.**

El alcohol, los medicamentos y las drogas afectan gravemente al juicio y la capacidad de reacción del piloto, así como a su percepción y equilibrio, lo cual aumenta en gran medida la probabilidad de sufrir un accidente. Si ha consumido alcohol, alguna droga o algún medicamento, no conduzca este vehículo.

### Conducir a velocidad excesiva

#### **⚠️ ADVERTENCIA: No conduzca a una velocidad excesiva.**

Conducir a una velocidad excesiva aumenta el riesgo de perder el control del vehículo y sufrir un accidente. Conduzca a una velocidad que sea adecuada teniendo en cuenta la carga del vehículo, el terreno, la visibilidad y las condiciones de conducción, y nunca por encima de la velocidad máxima establecida para la vía.

### Acrobacias

#### **⚠️ ADVERTENCIA: No intente realizar acrobacias.**

Todas las acrobacias, como saltar, derrapar, hacer el caballito o conducir con neumáticos deslizantes, son peligrosas. Las acrobacias o la conducción de exhibición pueden dar lugar a accidentes graves. Conduzca siempre con normalidad.

### Inspecciones y mantenimiento

#### **⚠️ ADVERTENCIA: Compruebe el estado del vehículo antes de conducir y realice de manera periódica el mantenimiento del vehículo.**

Comprobar el estado del vehículo antes de conducir puede reducir la probabilidad de sufrir un accidente. El mantenimiento regular del vehículo permite garantizar que el equipamiento se encuentre en buen estado. Siga las instrucciones proporcionadas para la inspección antes de la conducción y el mantenimiento regular.

### Conducir con las manos y los pies en el aire

#### **⚠️ ADVERTENCIA: No suelte el manillar ni levante los pies de los pedales al conducir.**

Tan solo quitar una mano del manillar o un pie de uno de los reposapiés puede reducir la capacidad para controlar el vehículo o hacerle perder el equilibrio y salir despedido del vehículo. Si el piloto no tiene los pies apoyados firmemente sobre el pedal y las manos en el manillar, puede que no sea capaz de accionar el freno o el acelerador a tiempo, o que se vea afectado por factores ambientales externos y se produzca un accidente.

### Tamaño de neumáticos

#### **⚠️ ADVERTENCIA: No utilice neumáticos con medidas incorrectas, presión incorrecta o presión desigual en los neumáticos.**

El uso de neumáticos incorrectos puede dar lugar a un accidente. El uso de neumáticos incorrectos está prohibido. Compruebe periódicamente la presión de los neumáticos para asegurarse de que sea correcta.

### Modificaciones

#### **⚠️ ADVERTENCIA: Quedan prohibidas todas las modificaciones no estándar.**

Cualquier modificación afectará a la maniobrabilidad del vehículo, lo que puede dar lugar a un accidente. Se prohíbe instalar cualquier equipo que pueda aumentar la velocidad o la potencia del vehículo y realizar cualquier modificación en el vehículo con alguno de estos fines. Todos los equipos y accesorios que se añadan al vehículo deben ser originales o haberse diseñado para este vehículo.

### Llaves

#### **⚠️ ADVERTENCIA: No deje la llave en el vehículo. Bloquee la dirección antes de abandonar el vehículo.**

Si deja la llave puesta en el vehículo, podría usarlo una persona no autorizada y provocar un accidente o daños materiales, de modo que quite la llave del vehículo cuando no lo esté usando.

### Transporte peligroso

#### **⚠️ ADVERTENCIA: No transporte mercancías inflamables, explosivas ni peligrosas.**

El transporte de mercancías peligrosas puede dar lugar a graves lesiones o accidentes.

## VISTA DE VEHÍCULO

### Vista izquierda

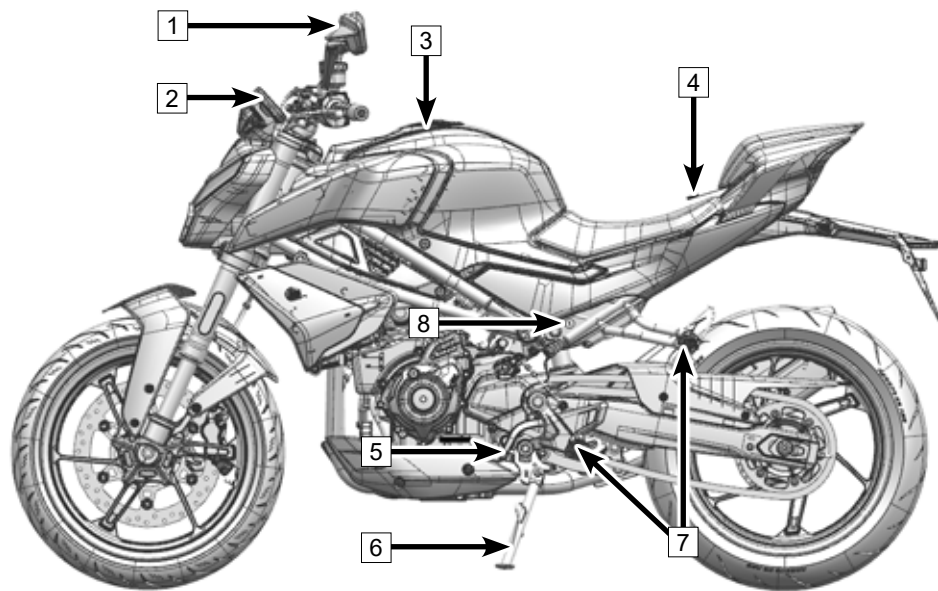

- 1: Retrovisor
- 2: Cuadro de instrumentos
- 3: Cerradura del depósito de combustible
- 4: Asidero de acompañante
- 5: Pedal de cambio de marcha
- 6: Caballete lateral
- 7: Juego de reposapiés
- 8: Cerradura del asiento

### Vista derecha

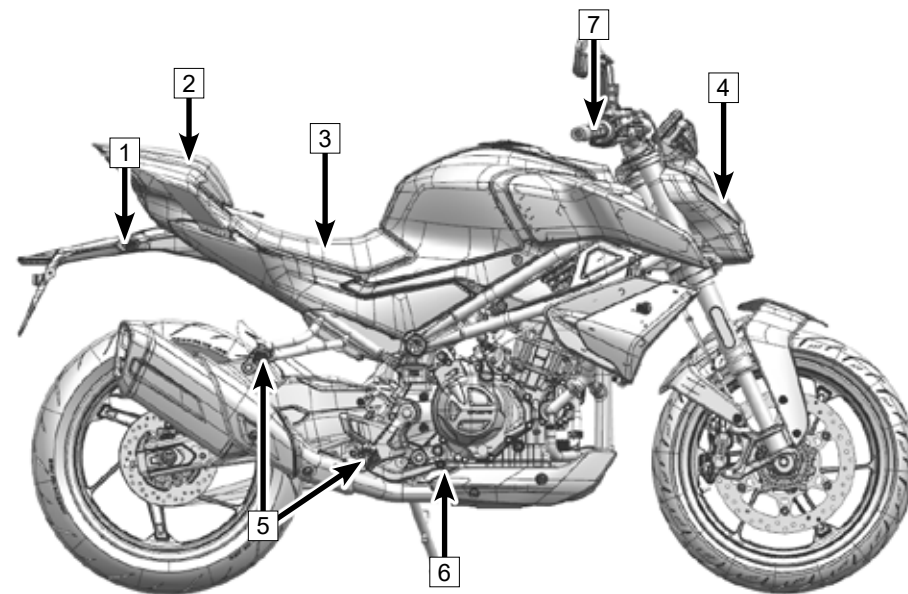

- 1: Intermitentes traseros
- 2: Asiento de acompañante
- 3: Asiento de piloto
- 4: Luces delanteras
- 5: Juego de reposapiés
- 6: Pedal de freno trasero
- 7: Puño del acelerador

## Vista superior

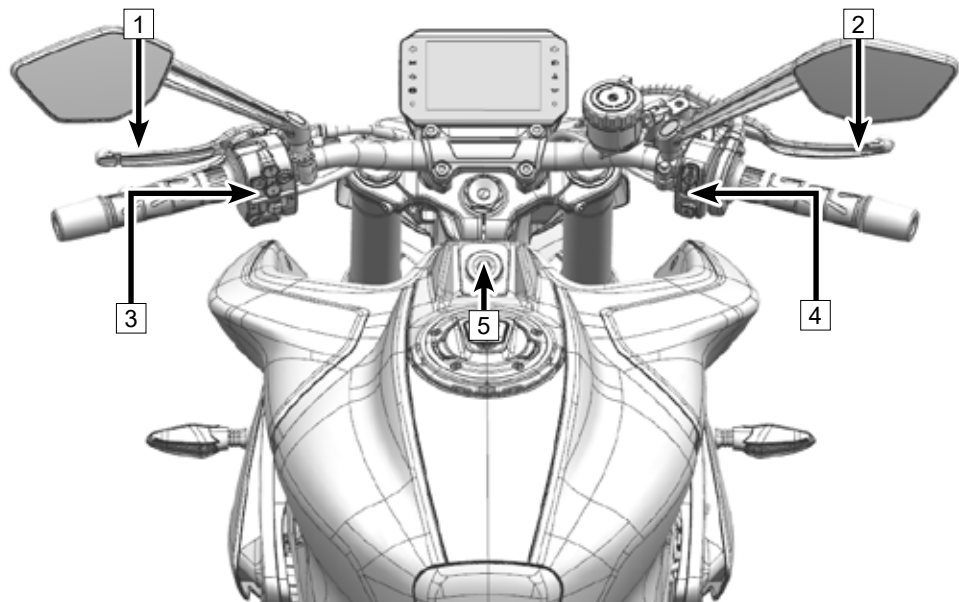

- 1: Maneta del embrague
- 2: Maneta del freno de mano delantero
- 3: Mando combinado, izq.
- 4: Mando combinado, der.
- 5: Interruptor de encendido

## COMPONENTES PARA LA CONDUCCIÓN

### Maneta del embrague

La maneta del embrague **1** se encuentra en el lado izquierdo del manillar. El embrague es de cable.

Ajuste la distancia de la maneta del embrague al manillar girando la perilla de ajuste de la maneta del embrague.

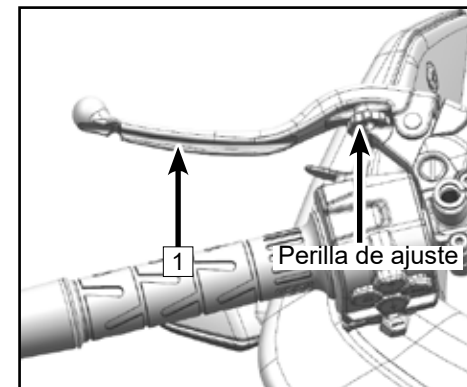

### Maneta del freno de mano delantero

La maneta del freno de mano delantero **2** se encuentra en el lado derecho del manillar. La pinza del freno delantero acciona el frenado a través de la maneta del freno de mano delantero.

Ajuste la distancia de la maneta del embrague al manillar girando la perilla de ajuste de la maneta del embrague.

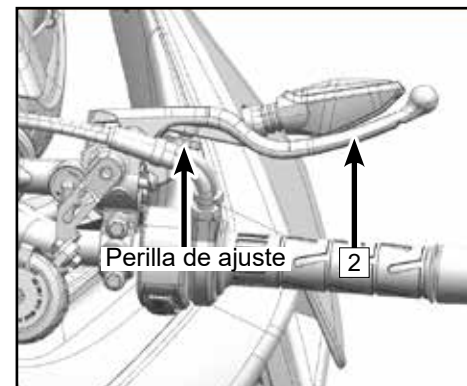









## Mando combinado, izq.

El mando combinado izquierdo **1** se encuentra en el lado izquierdo del manillar.

### Funciones del mando combinado izquierdo



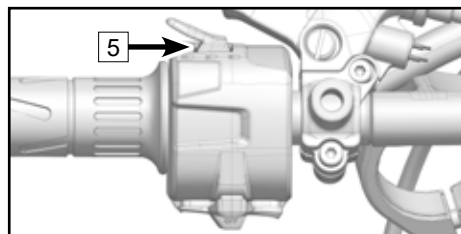
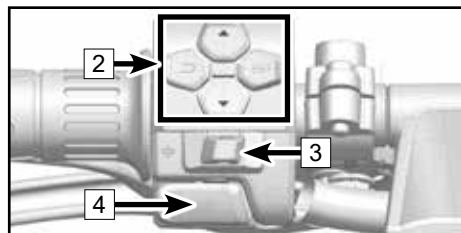
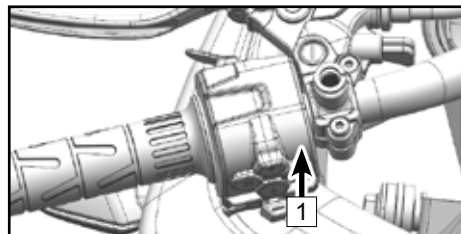

<b>2</b>	Botón del cuadro de instrumentos	Operaciones del cuadro de instrumentos, consulte CUADRO DE INSTRUMENTOS.	
<b>3</b>	Interruptor de los intermitentes		Presione este interruptor hacia la derecha para encender el intermitente derecho.
			Presione este interruptor hacia la izquierda para encender el intermitente izquierdo.
<b>4</b>	Interruptor de bocina		Al pulsar este interruptor, suena la bocina.
<b>5</b>	Interruptor de luz de carretera/cruce		Al pulsar este botón, parpadea la luz de adelantamiento.
			Al colocarlo en esta posición, se encienden las luces de carretera.
			Al colocarlo en esta posición, se encienden las luces de cruce.



## Mando combinado, der.

El mando combinado derecho **1** se encuentra en el lado derecho del manillar.

### Funciones del mando combinado derecho

<b>2</b>	Interruptores de arranque/parada		Cuando se coloca el interruptor en esta posición, el vehículo se apaga.
			Cuando se coloca el interruptor en esta posición, el vehículo se prepara para el arranque.
			Cuando se coloca el interruptor en esta posición, el vehículo se enciende.
<b>3</b>	Interruptor de luz de emergencia		Pulse este botón para encender la luz de emergencia.

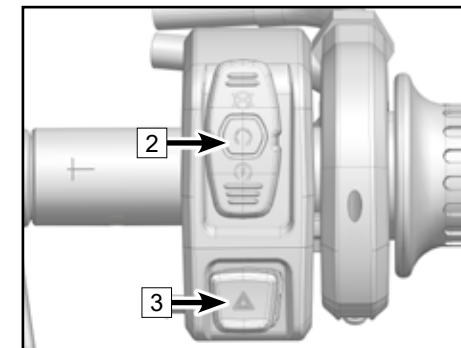
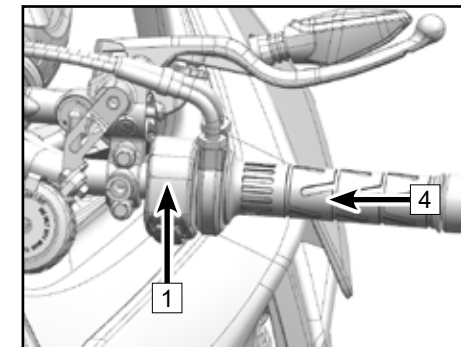



## Puño del acelerador

El puño del acelerador **4** se encuentra en el lado derecho del manillar.

## Cerraduras

### Interruptor de encendido 1

Bloqueo del manillar		Gire el manillar hacia la izquierda del todo y gire la llave hasta el símbolo de la cerradura para bloquear el manillar.
Apagado		Si se gira la llave hasta esta posición, no se podrá encender el motor y se desconectarán todos los circuitos eléctricos del vehículo.
Arranque		Si se gira la llave hasta esta posición, se podrá encender el motor y se conectarán todos los circuitos eléctricos del vehículo.

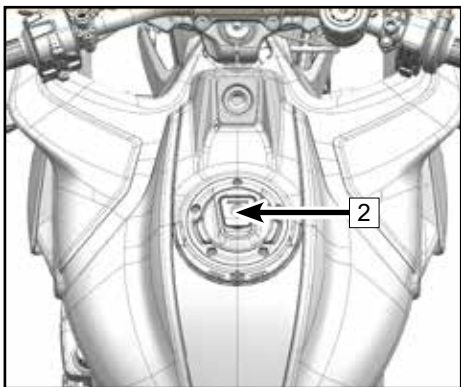
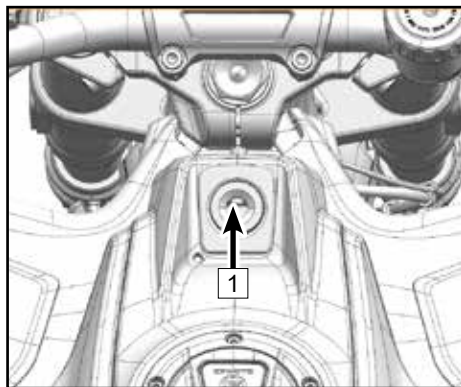

### Cerradura del depósito de combustible 2

**Antes de abrir la cerradura del depósito de combustible:** el vehículo debe estar parado y el motor apagado.

Abra la cubierta de la cerradura del depósito de combustible.

Inserte la llave y gírela para liberar el seguro.

Abra el tapón del depósito de combustible.

### Cerradura del asiento

La cerradura del asiento 1 se encuentra en el lado izquierdo del vehículo.

El asiento se puede quitar introduciendo la llave y girándola para que se libere la cerradura.

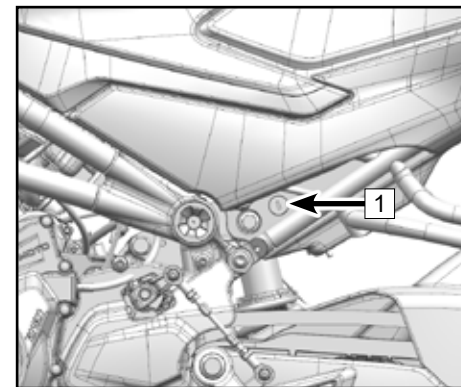

### Pedal de cambio de marcha

El pedal de cambio de marcha 1 se encuentra en el lado izquierdo del motor.

La longitud expuesta D de la rosca del tornillo en ambos extremos de la biela central se puede regular.

Rango de ajuste de D: 4 mm ~ 10 mm

Afloje las contratueras en ambos extremos 2.

Gire la biela central 3 para ajustar la altura del pedal de cambio.

Vuelva a apretar las contratueras. (Par: 6 N•m (4,4 ft-lb))

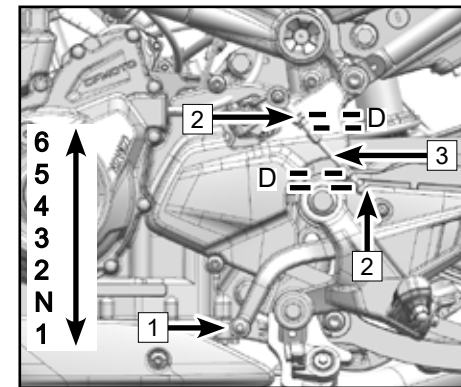

### Pedal de freno trasero

El pedal de freno trasero **1** se encuentra en el lado derecho del motor. Pise el pedal de freno trasero para accionar la pinza del freno trasero y detener el vehículo.

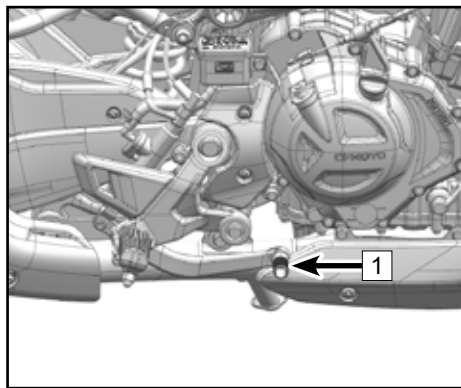

### Caballote lateral

El caballote lateral **2** se encuentra en el lado izquierdo del vehículo y se utiliza para aparcar.

Si el caballote lateral está bajado, el vehículo solo se puede arrancar en punto muerto.

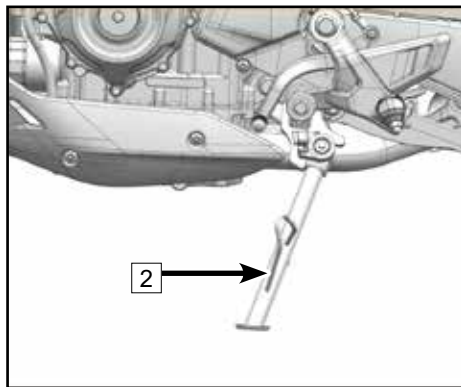

### Asidero y reposapiés de acompañante

El asidero de acompañante **1**, que puede ser una correa o un asidero, entre otros, está fijado a la motocicleta para que el acompañante puede agarrarse a él.

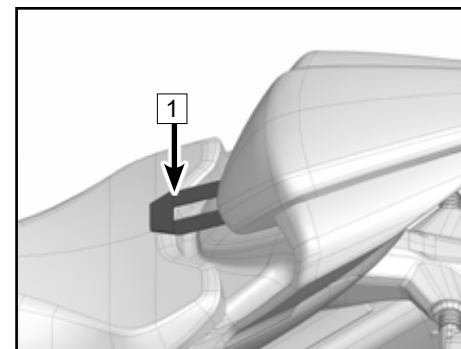

Los reposapiés **2** son pedales o estribos fijados a la motocicleta sobre los que el piloto y el acompañante pueden apoyar sus pies.

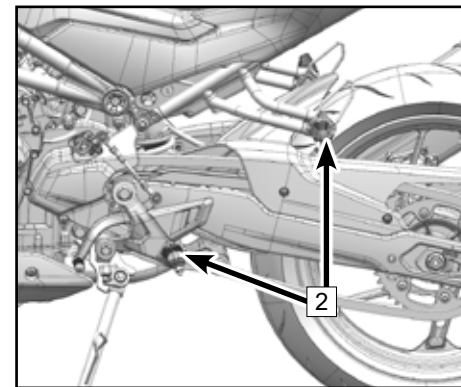

## CUADRO DE INSTRUMENTOS

### NOTA

A la hora de consultar este capítulo, tenga en cuenta que, debido al ajuste de las funciones, las actualizaciones del cuadro de instrumentos y nuevas configuraciones del vehículo, puede que haya diferencias entre el contenido del cuadro de instrumentos de este manual y el de su vehículo.

### Cuadro de instrumentos

El cuadro de instrumentos está montado delante del manillar y se divide en dos áreas de funciones:

- 1: Indicadores del cuadro de instrumentos
- 2: Visualización del cuadro de instrumentos

### Activación y prueba

#### Activación

El cuadro de instrumentos se activa en el momento que se enciende la motocicleta.





#### Prueba

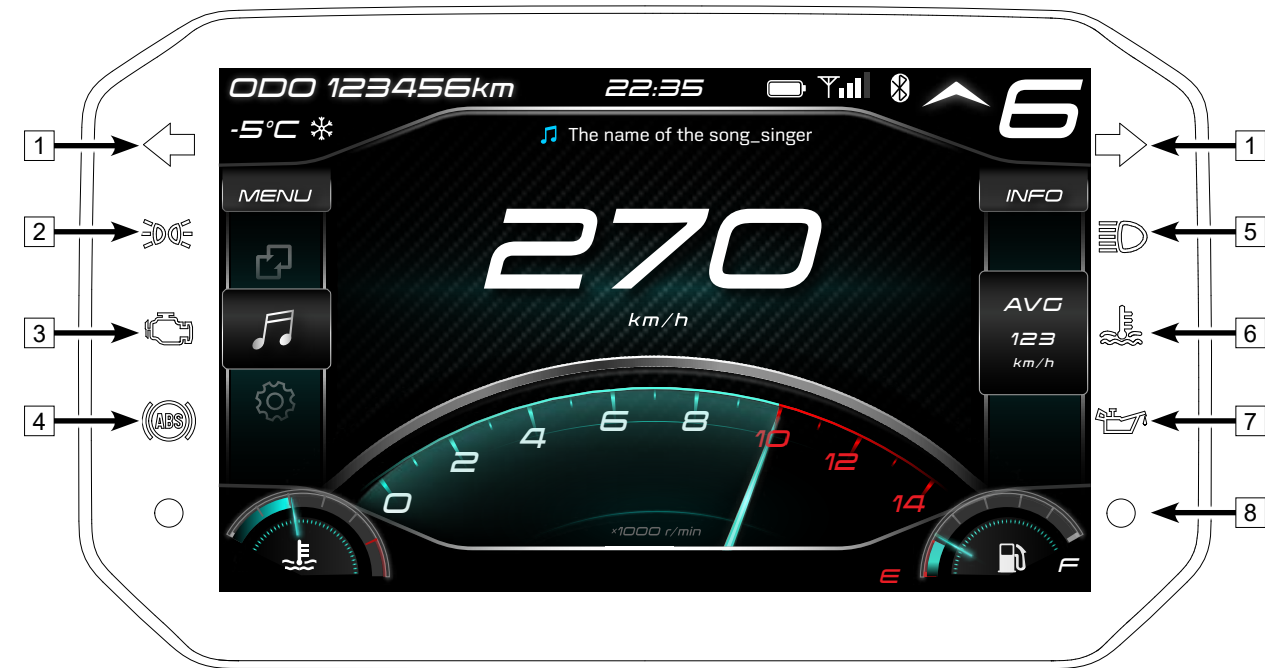

En la pantalla se muestra una animación de inicio y se enciende el indicador luminoso para llevar a cabo la inspección automática. Los botones no estarán operativos hasta que haya terminado la animación.



## Indicadores del cuadro de instrumentos



Número	Símbolo	Estado	
1		Parpadeando	Cuando se encienden los intermitentes, se iluminan los indicadores de los intermitentes.
2		Encendido	Cuando se enciende la luz de posición, se ilumina el indicador de la luz de posición.
3		Encendido	Cuando se enciende el contacto del vehículo y el motor está apagado, se ilumina el indicador de averías. Si el motor no está apagado y el indicador de averías se ilumina, significa que el vehículo detecta una avería en su circuito, que se muestra en la zona de indicadores del cuadro de instrumentos. Si se ilumina este indicador de averías, aparque el vehículo conforme a las leyes y normativas locales y póngase en contacto con un centro de servicio posventa autorizado de CFMOTO.
4		Encendido	Si el sistema ABS funciona con normalidad, este indicador se ilumina cuando el vehículo está aparcado o conduciendo lento, lo cual es normal. Si se produce alguna avería en el ABS, se ilumina el indicador de ABS y deja de funcionar este sistema, aunque puede que el vehículo siga ofreciendo las funciones generales de frenado. En este caso, reduzca la velocidad, evite frenar bruscamente y póngase en contacto lo antes posible con un centro de servicio posventa autorizado de CFMOTO.
5		Encendido	Cuando se enciende la luz de carretera, se ilumina el indicador de luz de carretera.

6		Encendido	Si la temperatura del líquido refrigerante es superior a 115 °C, se ilumina el indicador de advertencia de temperatura del líquido refrigerante. Aparque el vehículo conforme a las leyes y normativas locales y espere a que baje la temperatura. Si este indicador se ilumina con frecuencia, póngase en contacto con un centro de servicio posventa autorizado de CFMOTO.
7		Encendido	Si se ilumina el indicador de presión de aceite, significa que el nivel de aceite es muy bajo y debe rellenarlo o cambiar el aceite para evitar que se produzca una avería en el motor.
8			Si está habilitado el indicador de control de brillo, el brillo del cuadro de instrumentos se ajusta automáticamente en función de la luz ambiental.

## Visualización del cuadro de instrumentos

### «Optional Info 1»

El usuario puede seleccionar un mensaje del menú para que se muestre aquí o en la interfaz principal.

Pulse ▲ para elegir «Optional Info 1».

«Optional Info 1»: TRIP 1, TRIP 2, ODO.

### Temperatura ambiental

Aquí se muestra la temperatura ambiental actual.

Mediante el menú se puede elegir como unidad de temperatura grados Celsius (°C) o grados Fahrenheit (°F).

Si la temperatura ambiental es inferior a -5 °C durante mucho tiempo, se mostrará una advertencia de hielo para indicarle que hay un mayor riesgo de que el pavimento sea resbaladizo.



### Temperatura del líquido refrigerante

La temperatura del líquido refrigerante se indica mediante barras. Cuantas más barras haya iluminadas, mayor será la temperatura del líquido refrigerante. Si se ilumina en rojo la última barra, significa que la temperatura del líquido refrigerante ha alcanzado los 115 °C, lo cual es peligroso.

#### ⚠ ADVERTENCIA

Si la temperatura es demasiado alta, el motor puede resultar dañado.

Si la temperatura del líquido refrigerante llega a este nivel, aparque el vehículo conforme a la legislación y las normativas locales y espere a que baje la temperatura.

Una vez que el sistema de refrigeración se haya enfriado por completo, rellene el líquido refrigerante hasta el nivel adecuado.

Si conduce con normalidad y el líquido refrigerante alcanza esta temperatura, póngase en contacto inmediatamente con un centro de servicio posventa autorizado de CFMOTO.

### Menú

Pulse el botón «ENT» para acceder al menú y consulte el capítulo Menú del cuadro de instrumentos.



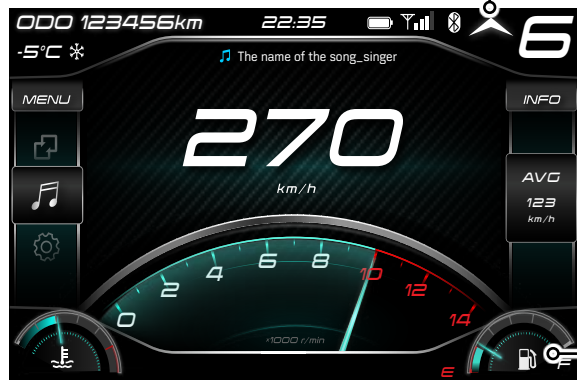

**Aviso de cambio de marcha**  
 El usuario puede habilitar la opción de aviso de cambio de marcha en el menú. Esta función recuerda al usuario que cambie de marcha cuando la velocidad del motor alcanza la velocidad recomendada para hacerlo.

**Combustible restante**  
 El combustible que queda en el depósito se muestra en forma de barras. Cuantas más barras haya iluminadas, más combustible queda. Si el símbolo del surtidor de combustible se muestra en amarillo, significa que queda poco combustible.  
 Si queda poco combustible en el depósito, debe buscar la gasolinera más próxima para repostar. Si hay poco combustible en el depósito, puede dañarse la bomba de combustible.

**Visualización de marcha**  
 Aquí se muestra la marcha que está puesta actualmente.  
 La marcha de punto muerto se muestra en verde.



**«Optional Info 2»**  
 El usuario puede seleccionar un mensaje del menú para que se muestre aquí o en la interfaz principal.  
 El usuario puede seleccionar un mensaje del menú para que se muestre aquí o en la interfaz principal.  
 Pulse ▼ para seleccionar «Optional Info 2».  
 «Optional Info 2»: kilometraje, tensión, ahorro de combustible instantáneo, tiempo de conducción 1, tiempo de conducción 2, tiempo de conducción total, consumo de combustible medio 1, consumo de combustible medio 2, consumo medio total de combustible, velocidad de conducción media 1, velocidad de conducción media 2 y velocidad de conducción total.

**Velocidad**  
 La velocidad actual se muestra aquí.  
 Se puede alternar entre el sistema métrico (km/h) y el imperial (mph) mediante el menú.

**Reloj**  
 Aquí se muestra la hora actual.  
 Ajuste la hora mediante el menú.  
 Utilice el menú para alternar entre los formatos de 12 y 24 horas.

**Identificación de llamada**  
 Si el cuadro de instrumentos está conectado al teléfono mediante Bluetooth y recibe una llamada, esta se mostrará en esta área. Pulse el botón «ENT» del mando combinado izquierdo para aceptar la llamada y el botón del mando combinado izquierdo para colgarla.

**Bluetooth**  
 La funcionalidad Bluetooth permite conectar su teléfono móvil con su casco. Si el teléfono móvil del usuario está conectado al cuadro de instrumentos de la motocicleta mediante Bluetooth, en esta área se mostrará el logotipo de Bluetooth, así como la intensidad de la señal y el nivel de batería del teléfono. Las funciones de navegación, música y llamadas solo se pueden utilizar cuando el teléfono se ha conectado correctamente a la motocicleta.



**Indicador de caballete lateral**  
 El indicador del caballete lateral se ilumina cuando este está bajado. Cuando el caballete está en esta posición, no se puede poner la motocicleta en marcha con una marcha puesta.

**R.p.m. del motor**  
 La unidad de velocidad del motor es 1.000 revoluciones por minuto.  
 Durante el periodo de rodaje, evite poner el motor a demasiadas revoluciones. Para prolongar la vida útil del motor, evite que las revoluciones del motor se acerquen a la zona roja tanto como sea posible. Evite que el motor trabaje a altas revoluciones antes de que se haya calentado.

**Indicador luminoso de parada de emergencia**  
 Cuando se apagan el interruptor de parada de emergencia y el vehículo, se ilumina el interruptor de parada de emergencia.

**Indicador TC**  
 Función de indicador TC: Indicador de TC en funcionamiento (TC), Indicador de fallo de TC (TC!), Indicador de TC apagado (TC).  
 El indicador de TC en funcionamiento parpadeará cuando esté en funcionamiento. El indicador de fallo de TC parpadeará cuando se produzca un fallo. El indicador de cierre de TC parpadeará cuando el indicador de TC esté apagado.



## Menú del cuadro de instrumentos

Para optimizar la experiencia de conducción, ajuste las opciones del cuadro de instrumentos mediante el menú del cuadro de instrumentos.

Para acceder al menú del cuadro de instrumentos, mantenga pulsado unos segundos el botón de menú del mando combinado izquierdo.

### ADVERTENCIA

Solo se permite el acceso al modo de menú cuando la motocicleta está parada y en un lugar seguro.

El botón de menú se encuentra en el mando combinado izquierdo y se utiliza para controlar las funciones relevantes del cuadro de instrumentos.



Para la interfaz principal: pulse este botón para cambiar a «Optional Info 1» y manténgalo pulsado unos segundos para poner a cero los recorridos.

Para el menú de primer nivel, de segundo nivel y de nivel inferior: pulse este botón para seleccionar la opción anterior.

Para la música: en la interfaz principal, pulse este botón para subir el volumen o manténgalo pulsado para seleccionar la canción anterior. En la interfaz «Menu», pulse este botón para subir el volumen o manténgalo pulsado para seleccionar la canción anterior.

En el teléfono: púselo para subir el volumen.

Para el menú principal: púselo para borrar la ventana emergente.

Para el menú de primer nivel, de segundo nivel y de nivel inferior: púselo para volver al menú anterior.

Para llamar: púselo para colgar la llamada.

Para la proyección de pantalla: púselo para volver a la interfaz de proyección de pantalla.

Para la música: púselo para volver a la interfaz principal.

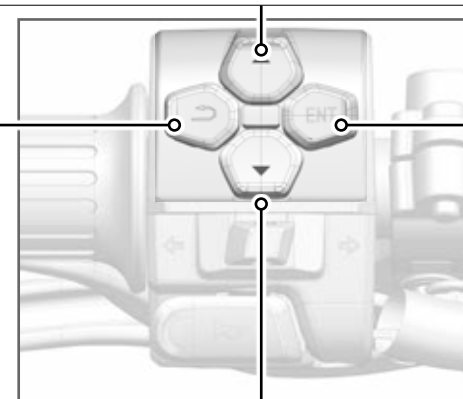

Para la interfaz principal: púselo para acceder al menú de primer nivel y manténgalo pulsado para reproducir la canción. (Cuando está conectado al teléfono mediante Bluetooth.)

Para el menú de primer nivel, de segundo nivel y de nivel inferior: púselo para acceder al siguiente menú o confirmar la selección.

Para llamar: púselo para aceptar la llamada.

Para la música: en la interfaz principal, púselo para acceder al menú anterior y manténgalo pulsado unos segundos para pausar o reproducir la canción.

Para la música: En la interfaz «Menu», púselo para pausar o reproducir la canción.

Para la interfaz principal: púselo para seleccionar «Optional Info 2».

Para el menú de primer nivel, de segundo nivel y de nivel inferior: púselo para acceder al siguiente menú.

En el teléfono: púselo para bajar el volumen.

Para la música: pulse este botón en la interfaz principal para bajar el volumen y manténgalo pulsado unos segundos para seleccionar la siguiente canción. Para la música: pulse este botón en la interfaz «Menu» para bajar el volumen y manténgalo pulsado unos segundos para seleccionar la siguiente canción.

**NOTA: El orden de prioridad de los botones es llamada, música y después el resto.**

## Ajustes del cuadro de instrumentos

En los ajustes del cuadro de instrumentos, el piloto puede ajustar lo siguiente:

- «Subject Style»
- «Units»
- «Connection»
- «Optional Info»
- «Brightness»
- «Trip Reset»
- «Overspeed alarm»
- «Traction Control System»
- «Time Settings»
- «Gear change reminder»
- «Language»
- «Reset all»



## «Subject Style»

La interfaz principal del cuadro de instrumentos está equipada con múltiples conjuntos de estilos de visualización. Elija su estilo favorito mediante el menú.

Para acceder a la interfaz del menú, pulse el botón «ENT».

Pulse el botón  $\Delta$  o  $\nabla$  para seleccionar «Settings» y, a continuación, pulse el botón «ENT» para acceder a la interfaz «Settings».

Pulse el botón  $\Delta$  o  $\nabla$  para seleccionar «Subject Style» y, a continuación, pulse el botón «ENT» para acceder a este elemento.

Pulse el botón  $\Delta$  o  $\nabla$  para seleccionar su estilo favorito y, a continuación, pulse el botón «ENT» para confirmar la selección.



## «Units»

Elija la unidad de velocidad, hora y temperatura que prefiera.

Para acceder a la interfaz del menú, pulse el botón «ENT».

Pulse el botón  $\Delta$  o  $\nabla$  para seleccionar «Settings» y, a continuación, pulse el botón «ENT» para acceder a la interfaz «Settings».

Pulse el botón  $\Delta$  o  $\nabla$  para seleccionar «Units» y, a continuación, pulse el botón «ENT» para acceder a este elemento.

Pulse el botón  $\Delta$  o  $\nabla$  para seleccionar el elemento cuya unidad desee cambiar (**Speed/Time/Temperature**) y, a continuación, pulse el botón «ENT» para acceder a dicho elemento.

Pulse el botón  $\Delta$  o  $\nabla$  para seleccionar la unidad y, a continuación, pulse el botón «ENT» para confirmar la selección.

km/h .....mph

24-hour ..... 12-hour

°C .....°F



## «Connection»

Las funciones de navegación, llamada y música se pueden usar una vez que se haya conectado el casco al cuadro de instrumentos mediante Bluetooth.

Para acceder a la interfaz del menú, pulse el botón «ENT».

Pulse el botón  $\Delta$  o  $\nabla$  para seleccionar «Settings» y, a continuación, pulse el botón «ENT» para acceder a la interfaz «Settings».

Para conectar su teléfono mediante Bluetooth, siga estos pasos:

Pulse el botón  $\Delta$  o  $\nabla$  para seleccionar «**Connection**» y, a continuación, pulse el botón «ENT» para acceder a este elemento.

Pulse el botón  $\Delta$  o  $\nabla$  para seleccionar «**Mobile Devices**» y, a continuación, pulse el botón «ENT» para acceder a este elemento.

Asegúrese de que esté activado el Bluetooth en el teléfono móvil que vaya a conectar.

Pulse el botón  $\Delta$  o  $\nabla$  para seleccionar su teléfono y, a continuación, pulse el botón «ENT» para realizar la conexión.

Si el teléfono móvil estaba conectado, pulse  $\Delta$  o  $\nabla$  para seleccionar **Mobile Devices** y, a continuación, pulse «ENT» para acceder a la interfaz y seleccione el id. de Bluetooth correspondiente para que se establezca la conexión.

Para conectar un casco Bluetooth, siga estos pasos:

Pulse el botón  $\Delta$  o  $\nabla$  para seleccionar «Connection» y, a continuación, pulse el botón «ENT» para acceder a este elemento.

Pulse el botón  $\Delta$  o  $\nabla$  para seleccionar «**Helmet 1**» o «**Helmet 2**» y, a continuación, pulse el botón «ENT» para realizar la conexión.

Asegúrese de que esté habilitado el Bluetooth en el casco que quiere conectar.



### «Optional Info»

Seleccione el mensaje de «Optional Info 1» y «Optional Info 2» que quiere que se muestre en la interfaz principal.

Para acceder a la interfaz del menú, pulse el botón «ENT».

Pulse el botón  $\Delta$  o  $\nabla$  para seleccionar «Settings» y, a continuación, pulse el botón «ENT» para acceder a la interfaz «Settings».

Pulse el botón  $\Delta$  o  $\nabla$  para seleccionar «Optional Info» y, a continuación, pulse el botón «ENT» para acceder a este elemento.

Pulse el botón  $\Delta$  o  $\nabla$  para seleccionar «Optional Info 1» u «Optional Info 2» y, a continuación, pulse el botón «ENT» para acceder a este elemento.

Pulse el botón  $\Delta$  o  $\nabla$  para seleccionar la información que quiere que se muestre en la interfaz principal y, a continuación, pulse el botón «ENT» para confirmar la selección.

«Optional Info 1»: TRIP 1, TRIP 2, ODO.

«Optional Info 2»: kilometraje, tensión, ahorro de combustible instantáneo, tiempo de conducción 1, tiempo de conducción 2, tiempo de conducción total, consumo de combustible medio 1, consumo de combustible medio 2, consumo medio total de combustible, tiempo de conducción medio 1, tiempo de conducción medio 2 y tiempo medio total de conducción.

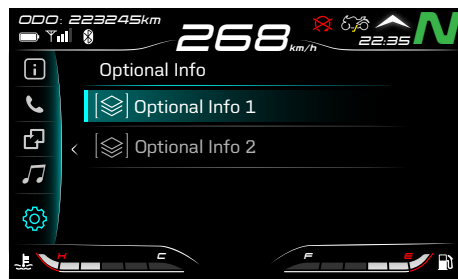

### «Brightness»

Puede ajustar manualmente el brillo del cuadro de instrumentos. Si no lo hace, este se ajustará automáticamente en función de la luz ambiental.

Para acceder a la interfaz del menú, pulse el botón «ENT».

Pulse el botón  $\Delta$  o  $\nabla$  para seleccionar «Settings» y, a continuación, pulse el botón «ENT» para acceder a la interfaz «Settings».

Pulse el botón  $\Delta$  o  $\nabla$  para seleccionar «**Brightness**» y, a continuación, pulse el botón «ENT» para acceder a este elemento.

Pulse el botón «ENT» para activar o desactivar el ajuste automático del brillo.

Para ajustar manualmente el brillo, se debe desactivar la opción de ajuste automático.

Pulse el botón  $\Delta$  o  $\nabla$  para ajustar el brillo. Cuando haya ajustado el brillo al nivel deseado, pulse directamente el botón  $\curvearrowright$  para volver atrás en la interfaz.

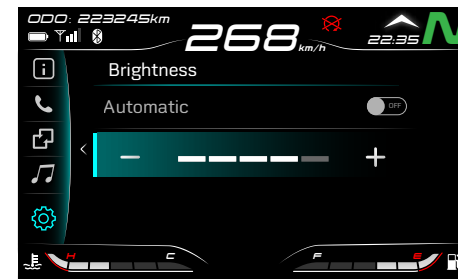

### «Trip Reset»

Permite poner a cero el medidor de recorrido y borrar los datos relacionados.

Para acceder a la interfaz del menú, pulse el botón «ENT».

Pulse el botón  $\Delta$  o  $\nabla$  para seleccionar «Settings» y, a continuación, pulse el botón «ENT» para acceder a la interfaz «Settings».

Pulse el botón  $\Delta$  o  $\nabla$  para seleccionar «Trip Reset» y, a continuación, pulse el botón «ENT» para acceder a este elemento.

Pulse  $\Delta$  o  $\nabla$  para reiniciar los datos de «Trip1» o «Trip2» y, a continuación, pulse el botón «ENT» para llevar a cabo el reinicio.

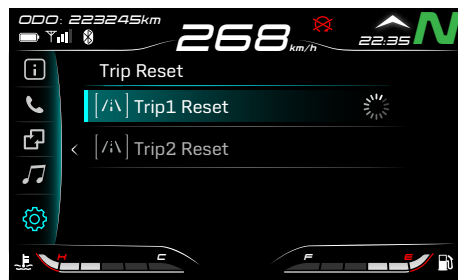

### «Overspeed alarm»

Permite definir el valor de la opción «Overspeed alarm», que avisa al piloto cuando está conduciendo a una velocidad mayor a la definida. El piloto nunca deberá conducir a una velocidad superior a la velocidad máxima del tramo de vía por el que circule.

#### **PELIGRO**

Conducir a una velocidad excesiva aumenta el riesgo de perder el control del vehículo y, como consecuencia, de sufrir un accidente. Conduzca a una velocidad que sea adecuada teniendo en cuenta la carga del vehículo, el terreno, la visibilidad, las condiciones de conducción y la legislación y normativas locales, y nunca por encima de la velocidad máxima establecida para la vía.

Para acceder a la interfaz del menú, pulse el botón «ENT».

Pulse el botón  $\Delta$  o  $\nabla$  para seleccionar «Settings» y, a continuación, pulse el botón «ENT» para acceder a la interfaz «Settings».

Pulse el botón  $\Delta$  o  $\nabla$  para seleccionar «Overspeed alarm» y, a continuación, pulse el botón «ENT» para acceder a este elemento.

Pulse el botón «ENT» para activar o desactivar la función de alarma.

La velocidad a la que debe sonar la alarma se podrá ajustar una vez que se haya activado la opción «Overspeed alarm».

Pulse el botón  $\Delta$  o  $\nabla$  para ajustar la velocidad a la que se generará la alarma (1 km/h por pulsación). Una vez ajustado el valor deseado, pulse directamente el botón  $\curvearrowright$  para volver atrás en la interfaz.



### «Traction Control System»

La función «Traction Control System» se encarga de que el vehículo ofrezca la mejor tracción posible en todas las situaciones.

Para acceder a la interfaz del menú, pulse el botón «ENT».

Pulse el botón  $\Delta$  o  $\nabla$  para seleccionar «Settings» y, a continuación, pulse el botón «ENT» para acceder a la interfaz «Settings».

Pulse el botón  $\Delta$  o  $\nabla$  para seleccionar «Traction Control System» y, a continuación, pulse el botón «ENT» para activar esta función.

Pulse el botón «ENT» para activar o desactivar la función de alarma.

Cuando está activada la función «Traction Control System», el vehículo puede limitar la potencia de la rueda trasera a fin de reducir el riesgo de derrape y mejorar así la seguridad al conducir.

En algunas circunstancias (p. ej.: barro, arena, nieve u otras superficies peligrosas), se debe desactivar temporalmente la función «Traction Control System» para devolver la potencia a la rueda trasera. Esta función deberá volver a activarse cuando se haya salido de la superficie peligrosa.



### «Time Settings»

Permite ajustar la hora que se muestra en la interfaz principal.

Para acceder a la interfaz del menú, pulse el botón «ENT».

Mantenga pulsado unos segundos el botón  $\Delta$  o  $\nabla$  para seleccionar «Settings» y, a continuación, pulse el botón «ENT» para acceder a la interfaz «Settings».

Pulse el botón  $\Delta$  o  $\nabla$  para seleccionar «Time Settings» y, a continuación, pulse el botón «ENT» para acceder a este elemento.

Pulse el botón  $\Delta$  o  $\nabla$  para seleccionar «Hours», «Minutes» o «AM/PM» (si el formato de hora está «12 h») y, a continuación, pulse el botón «ENT» para acceder a este elemento.

Pulse el botón  $\Delta$  o  $\nabla$  para ajustar la hora y el formato de hora y, a continuación, pulse el botón «ENT» para confirmar la selección.

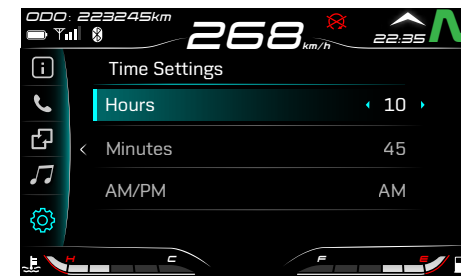

### «Gear change reminder»

Cambiar de marcha a las revoluciones correctas puede reducir las pausas de cambio de marcha y proteger el embrague, entre otros. Acceder a esta función de aviso de cambio de marcha y establecer el valor adecuado puede ayudar al piloto a familiarizarse más con el vehículo.

Se recomienda subir de marcha a 6.500 r.p.m.

Para acceder a la interfaz del menú, pulse el botón «ENT».

Pulse el botón  $\Delta$  o  $\nabla$  para seleccionar «Settings» y, a continuación, pulse el botón «ENT» para acceder a la interfaz «Settings».

Pulse el botón  $\Delta$  o  $\nabla$  para seleccionar la opción «**Gear change reminder**» y, a continuación, pulse el botón «ENT» para acceder a este elemento.

Pulse el botón «ENT» para activar o desactivar la función «Gear change reminder».

Una vez que se active la función «Gear change reminder», se podrá ajustar el número de revoluciones.

Pulse el botón  $\Delta$  o  $\nabla$  para ajustar las r.p.m. necesarias para que se avise del cambio de marcha (100 r.p.m. por pulsación). Cuando haya ajustado el valor deseado, pulse directamente el botón  $\rightarrow$  para volver atrás en la interfaz.

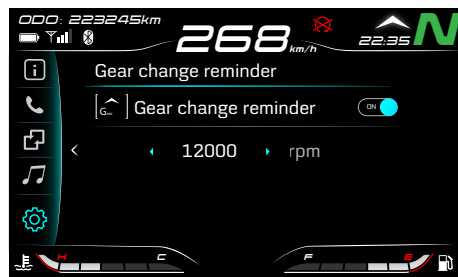

### «Language»

Permite seleccionar el idioma del cuadro de instrumentos.

Para acceder a la interfaz del menú, pulse el botón «ENT».

Pulse el botón  $\Delta$  o  $\nabla$  para seleccionar «Settings» y, a continuación, pulse el botón «ENT» para acceder a la interfaz «Settings».

Pulse el botón  $\Delta$  o  $\nabla$  para seleccionar «**Language**» y, a continuación, pulse el botón «ENT» para acceder a este elemento.

Pulse el botón  $\Delta$  o  $\nabla$  para seleccionar «**Chinese**», «**English**» o «**Espanol**» y pulse el botón «ENT» para confirmar la selección.



### «Reset all»

Permite restablecer todos los ajustes predeterminados.

**NOTA:** Esta función no restablece los valores del odómetro ni de las funciones relacionadas.

Para acceder a la interfaz del menú, pulse el botón «ENT».

Pulse el botón  $\triangle$  o  $\nabla$  para seleccionar «Settings» y, a continuación, pulse el botón «ENT» para acceder a la interfaz «Settings».

Pulse el botón  $\triangle$  o  $\nabla$  para **restablecer los ajustes predeterminados de fábrica** y, a continuación, pulse el botón «ENT» para acceder a este elemento.

Pulse el botón  $\triangle$  o  $\nabla$  para seleccionar la opción «No» o «Yes» y, a continuación, pulse el botón «ENT» para confirmar la selección.

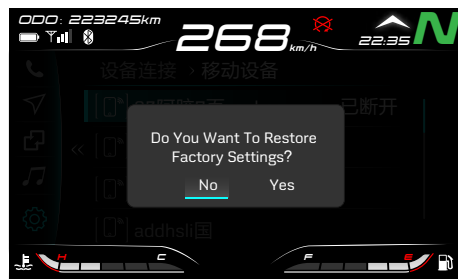

### «Vehicle Information»

En el menú «Vehicle Information», los usuarios pueden consultar la siguiente información.

«Information»

«Miles Info»

«Warning»

«Service»

«Version»

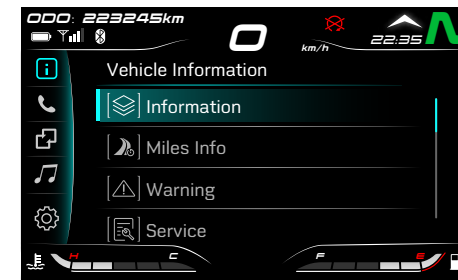



### «Information»

En la interfaz «Information», los usuarios pueden ver la temperatura del líquido refrigerante, el voltaje y la distancia aproximada que se puede recorrer con el combustible disponible.

Para acceder a la interfaz del menú, pulse el botón «ENT».

Pulse el botón  $\Delta$  o  $\nabla$  para seleccionar «Vehicle Information» y, a continuación, pulse el botón «ENT» para acceder a la interfaz «Vehicle Information».

Pulse el botón  $\Delta$  o  $\nabla$  para seleccionar «**Information**» y, a continuación, pulse el botón «ENT» para acceder a este elemento.

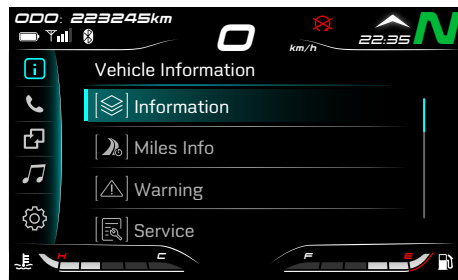

### «Miles Info»

Aquí se puede consultar la información de «ODO», «Trip 1», «Trip 2», la velocidad media, el consumo de combustible y el tiempo de conducción.

Para acceder a la interfaz del menú, pulse el botón «ENT».

Pulse el botón  $\Delta$  o  $\nabla$  para seleccionar «Vehicle Information» y, a continuación, pulse el botón «ENT» para acceder a la interfaz «Vehicle Information».

Pulse el botón  $\Delta$  o  $\nabla$  para seleccionar «**Miles Info**» y, a continuación, pulse el botón «ENT» para acceder a este elemento.

Pulse el botón  $\Delta$  o  $\nabla$  para alternar entre la información relacionada con el odómetro «ODO» y la relacionada con los recorridos «**Trip 1**» y «**Trip 2**».

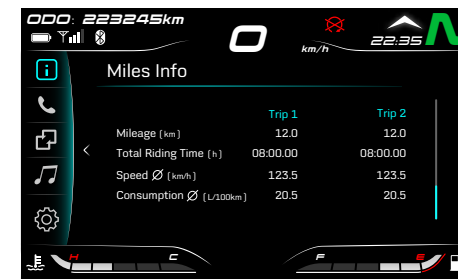

### «Warning»

Cuando el sistema del vehículo detecta alguna avería, los usuarios pueden ver la avería o la advertencia de la avería en la interfaz «Warning». Si se produce una avería, soluciónela lo antes posible y, en caso necesario, póngase en contacto con el centro de servicio posventa autorizado por CFMOTO.

Para acceder a la interfaz del menú, pulse el botón «ENT».

Pulse el botón  $\triangle$  o  $\nabla$  para seleccionar «Vehicle Information» y, a continuación, pulse el botón «ENT» para acceder a la interfaz «Vehicle Information».

Pulse el botón  $\triangle$  o  $\nabla$  para seleccionar «Warning» y, a continuación, pulse el botón «ENT» para acceder a este elemento.



### «Service»

En la interfaz «Service», los usuarios pueden ver la información relacionada con el servicio del vehículo. Cuando el usuario haya recorrido con el vehículo los kilómetros determinados para la siguiente operación de servicio, el vehículo se lo recordará al usuario.

Para acceder a la interfaz del menú, pulse el botón «ENT».

Pulse el botón  $\triangle$  o  $\nabla$  para seleccionar «Vehicle Information» y, a continuación, pulse el botón «ENT» para acceder a la interfaz «Vehicle Information».

Pulse el botón  $\triangle$  o  $\nabla$  para seleccionar «Remaining Dist» y, a continuación, pulse el botón «ENT» para acceder a este elemento.

Reinicio del recordatorio de servicio

En la interfaz «Service», pulse el botón «ENT» durante 10 segundos hasta que se muestre la solicitud de confirmación.

Confirme su elección y se llevará a cabo el reinicio.

También puede solicitar en un concesionario de CFMOTO autorizado que terminen el servicio y a continuación lleven a cabo el reinicio para el nuevo intervalo de servicio.

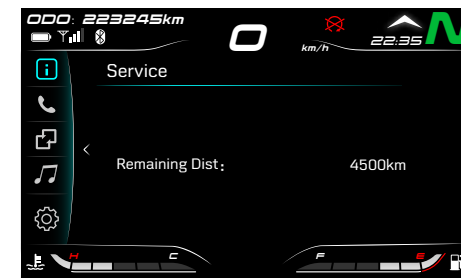
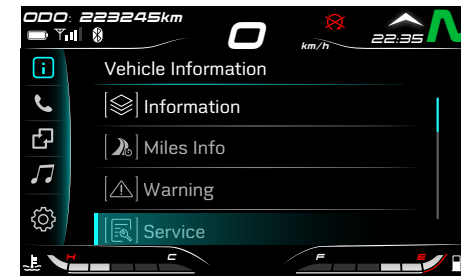

### «Version»

Aquí se muestran las versiones del software y el hardware del cuadro de instrumentos.

Para acceder a la interfaz del menú, pulse el botón «ENT».

Pulse el botón  $\Delta$  o  $\nabla$  para seleccionar «Vehicle Information» y, a continuación, pulse el botón «ENT» para acceder a la interfaz «Vehicle Information».

Pulse el botón  $\Delta$  o  $\nabla$  para seleccionar «Version» y, a continuación, pulse el botón «ENT» para acceder a este elemento.



### «Telephone»

En el menú «Telephone», el usuario puede acceder a los siguientes elementos:

«Contacts»

«Recent Calls»

**NOTA:** Antes de usar el teléfono, se debe haber conectado correctamente el equipo y se debe haber conectado el casco con el cuadro de instrumentos.

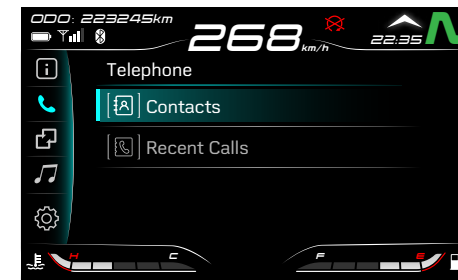

## «Contacts»

En la interfaz «Contacts», los usuarios pueden ver los contactos de su teléfono móvil conectado mediante Bluetooth y llamar a dichos contactos.

Para acceder a la interfaz del menú, pulse el botón «ENT».

Pulse el botón  $\Delta$  o  $\nabla$  para seleccionar «Telephone» y, a continuación, pulse el botón «ENT» para acceder a la interfaz «Telephone».

Pulse el botón  $\Delta$  o  $\nabla$  para seleccionar «**Contacts**» y, a continuación, pulse el botón «ENT» para acceder a este elemento.

Pulse el botón  $\Delta$  o  $\nabla$  para seleccionar el número y, a continuación, pulse el botón «ENT» para marcarlo.

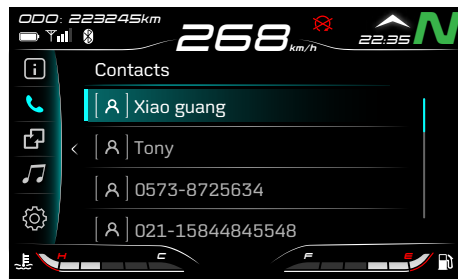
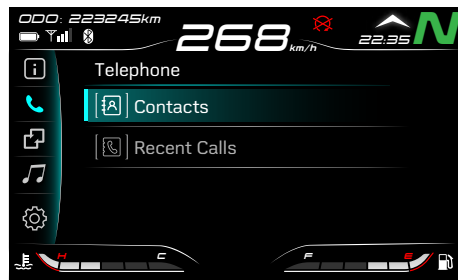

## «Recent Calls»

En la interfaz «Recent Calls», los usuarios pueden ver la lista de las llamadas recientes registradas en el teléfono móvil conectado mediante Bluetooth y llamar a los números de dicha lista.

Para acceder a la interfaz del menú, pulse el botón «ENT».

Pulse el botón  $\Delta$  o  $\nabla$  para seleccionar «Telephone» y, a continuación, pulse el botón «ENT» para acceder a la interfaz «Telephone».

Pulse el botón  $\Delta$  o  $\nabla$  para seleccionar «**Recent Calls**» y, a continuación, pulse el botón «ENT» para acceder a este elemento.

Pulse el botón  $\Delta$  o  $\nabla$  para seleccionar uno de los números de teléfono de las llamadas recientes y, a continuación, pulse el botón «ENT» para marcar dicho número.

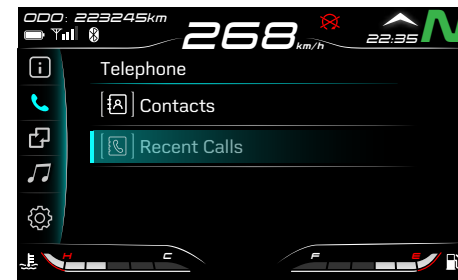

### «Phone Connection» (si estuviese equipado)

En la interfaz «Phone Connection», el usuario puede conectar el teléfono mediante «Easy Connection» (solo el propietario del vehículo) o escaneando el código QR, tras lo cual podrá disfrutar de esta funcionalidad.

Tras abrir la aplicación CFMOTO RIDE, el propietario del vehículo tiene dos opciones para activar esta funcionalidad:

1. La funcionalidad «Easy Connection»
2. Escanear el código QR

El propietario del vehículo puede pulsar en la opción 1: «Easy Connection» y acceder a la interfaz de proyección.

Para disfrutar de la funcionalidad «Phone Connection», puede hacer lo siguiente:

Para acceder a la interfaz del menú, pulse el botón «ENT».

Pulse el botón  $\triangle$  o  $\nabla$  para seleccionar «Phone Connection» y, a continuación, pulse el botón «ENT» para acceder a la interfaz «Phone Connection».

Abra la aplicación CFMOTO RIDE.

El propietario del vehículo puede pulsar en la opción 2: el usuario puede escanear el código QR para acceder a la interfaz de proyección.

Si el usuario cierra la aplicación o se desconecta de internet, se volverá a mostrar la interfaz principal en el cuadro de instrumentos.



En la interfaz de proyección, pulse el botón «return» para volver a la imagen (tal como se muestra en la segunda imagen; si no se utiliza en un plazo de 30 segundos, volverá a mostrar automáticamente la interfaz principal). Pulse de nuevo el botón «return» para volver a la interfaz «Menu». Y a la inversa, pulse dos veces el botón «ENT» para volver a la interfaz de proyección.

Cuando el teléfono y el cuadro de instrumentos están interconectados y se muestra el menú o la interfaz en el cuadro de instrumentos, se puede proyectar la pantalla de navegación del teléfono en el cuadro de instrumentos.

## «Music»

En la interfaz «Music», los usuarios pueden reproducir canciones en su teléfono mediante Bluetooth y utilizar el cuadro de instrumentos para reproducir la canción anterior o la siguiente, pausar y reanudar la reproducción o ajustar el volumen, entre otros.

Para acceder a la interfaz del menú, pulse el botón «ENT».

Pulse el botón  $\triangle$  o  $\nabla$  para seleccionar «Music» y, a continuación, pulse el botón «ENT» para acceder a la interfaz «Music».

Reproducción de canciones en su teléfono:



Para la música: si está en la interfaz principal, pulse este botón para subir el volumen o manténgalo pulsado unos segundos para reproducir la canción anterior.

Para la música: si está en el menú, pulse este botón para subir el volumen o manténgalo pulsado unos segundos para reproducir la canción anterior.

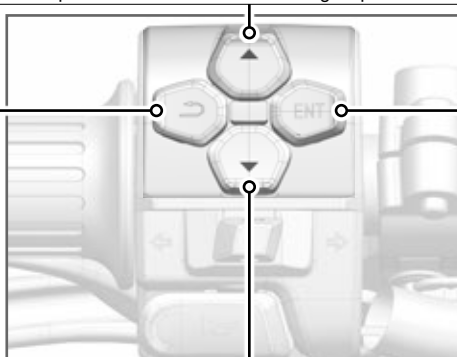

Para la música: si está en el menú, pulse este botón para volver a la interfaz principal.

Para la música: si está en la interfaz principal, pulse este botón para acceder al primer nivel de la interfaz «Menu» o manténgalo pulsado unos segundos para pausar o reproducir la canción.

Para la música: en la interfaz «Menu», púlselo para pausar o reproducir la canción.

Para la música: si está en la interfaz principal, pulse este botón para bajar el volumen o manténgalo pulsado unos segundos para reproducir la siguiente canción.

Para la música: si está en el menú, pulse este botón para bajar el volumen o manténgalo pulsado unos segundos para reproducir la siguiente canción.

## USO DEL VEHÍCULO

### Periodo de rodaje

El periodo de rodaje de este vehículo es de 1.000 km. Durante este periodo, el mantenimiento del vehículo debe cumplir los requisitos del periodo de rodaje.

Durante el periodo de rodaje deben cumplirse las siguientes normas:

1. No haga trabajar el motor a muchas revoluciones justo después de arrancarlo. Deje que el motor caliente 2 ~ 3 minutos a ralentí y que el lubricante fluya por todas las piezas del motor.
2. Si el vehículo está en punto muerto, no haga trabajar el motor a muchas revoluciones.
3. CFMOTO sugiere no superar las siguientes revoluciones del motor durante el periodo de rodaje:

Odómetro	Revoluciones por minuto máximas del motor
0 km ~ 500 km	4.000 r.p.m.
500 km ~ 1.000 km	6.000 r.p.m.

### PELIGRO

Cuando los neumáticos están nuevos, no tienen un buen agarre y pueden provocar la pérdida de control del vehículo y lesiones. La presión de neumáticos especificada debe garantizarse durante un periodo de rodaje de 1.000 km. Durante este periodo de rodaje, evite frenar, acelerar y girar de manera brusca.

## Inspección diaria de seguridad

La inspección diaria de los siguientes elementos antes de conducir ayudará a preservar la seguridad y fiabilidad del vehículo. Si detecta alguna anomalía, consulte el apartado «Mantenimiento y ajuste» o póngase en contacto con su concesionario. No utilice el vehículo en condiciones anómalas, ya que podría dar lugar a daños graves o un accidente.

Elemento	Acción
Aceite del motor	Compruebe que el nivel de aceite sea adecuado.
Depósito de líquido de frenos del freno trasero	Compruebe que el nivel de líquido de frenos del freno trasero sea adecuado.
Rueda trasera	Examine la rueda trasera y su neumático y compruebe que no haya un desgaste excesivo, grietas o cortes, elementos incrustados ni otro tipo de daños. Compruebe que la presión del neumático trasero esté dentro de los valores estándar.
Freno trasero	Compruebe el grosor de la pastilla del freno trasero. Compruebe el grosor del disco de freno trasero y si está sucio o dañado.
Cadena y piñones	Compruebe si la cadena de transmisión, la corona o el piñón están sucios o desgastados y que la tensión de la cadena sea correcta.
Rueda delantera	Examine la rueda delantera y su neumático y compruebe que no haya un desgaste excesivo, grietas o cortes, elementos incrustados ni otro tipo de daños. Compruebe que la presión del neumático delantero esté dentro de los valores estándar.
Freno delantero	Compruebe el grosor de la pastilla del freno delantero. Compruebe el grosor del disco de freno delantero y si está sucio o dañado.
Depósito de líquido de frenos del freno delantero	Compruebe que el nivel de líquido de frenos del freno delantero sea adecuado.

Equipaje (si estuviese equipado)	Compruebe que el equipaje esté bien sujeto y que la altura del equipaje cumple las normativas locales.
Líquido refrigerante	Compruebe que el nivel del líquido refrigerante sea adecuado.
Cuadro de instrumentos	Compruebe los indicadores de averías del cuadro de instrumentos y si queda suficiente combustible.
Retrovisores	Compruebe que el ángulo de visión de los retrovisores sea adecuado.
Luces	Compruebe que todas las luces funcionen correctamente y que la altura de la luz de carretera cumpla las normativas locales.
Componentes para la conducción	Compruebe que la dirección, los frenos delantero y trasero, el acelerador y los interruptores funcionen con normalidad.
Caballote lateral	Compruebe que el muelle del caballote lateral no haya perdido fuerza ni esté dañado.
Interruptor de parada de emergencia	Compruebe que el interruptor de parada de emergencia funcione correctamente.

### PELIGRO

Siempre debe inspeccionar el vehículo antes de conducir.

El piloto debe disponer del permiso de conducir pertinente.

Apréndase las normativas locales y no conduzca este vehículo en zonas en las que no se permita la circulación de motocicletas.

No encienda el vehículo en una zona cerrada o que no tenga un buen sistema de ventilación. Los gases de escape generados durante el funcionamiento del motor pueden provocar la pérdida de conciencia e incluso la muerte.

## Arranque

Siéntese sobre la motocicleta con el caballete lateral subido.

Encienda el interruptor de encendido.

Ponga el vehículo en punto muerto.

Coloque el interruptor de arranque/parada en la posición «».

Pulse el botón de arranque.

### PRECAUCIÓN

Si se hace trabajar el motor a altas revoluciones cuando la temperatura es baja, se reducirá la vida útil del motor. El motor siempre debe calentarse a poca velocidad.

No arranque el vehículo con el interruptor de arranque/parada antes de que se haya realizado la inspección automática del cuadro de instrumentos.

El vehículo está equipado con un interruptor de embrague. Apriete la maneta del embrague e introduzca una marcha con el caballete lateral subido. En ese momento se puede arrancar el vehículo.

El vehículo está equipado con un interruptor de caballete lateral. El vehículo se puede arrancar cuando está en punto muerto y el caballete lateral está subido.

El motor se apagará si se introduce una marcha con el caballete lateral bajado.

No mantenga pulsado el interruptor de arranque/parada más de cinco (5) segundos. Antes de volver a pulsar el interruptor de arranque/parada, espere más de 15 segundos para evitar que se descargue la batería.

Se recomienda no dejar el vehículo funcionando a ralentí más de 30 minutos, ya que la batería se calienta demasiado cuando el vehículo funciona a ralentí, lo que reduce la vida útil de la batería.

## Puesta en marcha

Apriete la maneta del embrague, introduzca la 1.<sup>a</sup> marcha y, a continuación, suelte poco a poco la maneta del embrague y, al mismo tiempo, acelere suavemente.

## Cambio de marcha y conducción

Apriete la maneta del embrague y suelte el acelerador.

Tire hacia arriba del pedal de cambio de marcha para subir de marcha en la medida que sea necesario.

Suelte la maneta del embrague y, al mismo tiempo, acelere lentamente para completar el cambio de marcha.

Cuando esté conduciendo con el acelerador accionado, no suelte nunca el manillar con ninguna de las manos.

### ADVERTENCIA

Evite las alteraciones bruscas de la carga y frenar bruscamente, ya que podría perder el control del vehículo. Debe conducir a una velocidad acorde a las condiciones de la carretera y los elementos circundantes.

No cambie a una marcha inferior cuando el motor esté trabajando a muchas revoluciones. Suelte primero el acelerador y reduzca la velocidad del motor.

Todos los ajustes que se realicen relacionados con la conducción del vehículo se deben llevar a cabo con el vehículo aparcado.

El acompañante debe estar correctamente sentado en el asiento del acompañante con los pies apoyados sobre los reposapiés traseros y agarrado al piloto o al asidero. Asimismo, deberá llevar puesto un casco y demás equipos de protección.

Cumpla las normativas locales de tráfico en lo referente a edad mínima del acompañante.

Cumpla todas las normativas de tráfico locales y mantenga una actitud alerta y precavida durante la conducción a fin de detectar rápidamente los posibles peligros.

Si los neumáticos están fríos, su capacidad de agarre se ve reducida. Conduzca con cuidado y a una velocidad moderada hasta que los neumáticos alcancen la temperatura de servicio.

No supere la carga útil máxima, que incluye la motocicleta, el piloto, el acompañante y el equipaje.



**⚠ ADVERTENCIA**

Si el equipaje se mueve, afectará a la maniobrabilidad del vehículo. Por tanto, compruebe que esté bien fijado al vehículo y que no sobresalga más de 0,15 m con respecto al manillar por ninguno de los dos lados.

En caso de accidente, los daños podrían ser más graves de lo que uno cree. Inspeccione el vehículo al completo para asegurarse de que sea seguro o llévelo a un concesionario de CFMOTO para que lo comprueben ellos.

Si se cambia de marcha de forma incorrecta, se puede dañar la caja de cambios.

Tenga en cuenta las condiciones de la carretera y el clima a la hora de acelerar. No cambie de marcha y tenga especial cuidado al acelerar cuando vaya a tomar una curva.

## Freno

Deje de acelerar cuando accione el freno y utilice al mismo tiempo los frenos de la rueda delantera y trasera para frenar.

Termine de frenar antes de girar y ponga la marcha inferior que corresponda en función de la velocidad del vehículo.

Al bajar por pendientes largas, aproveche la fuerza de freno motor y cambie a marchas más bajas, pero no permita que el motor trabaje a altas revoluciones. Utilizar la fuerza de freno motor reduce el esfuerzo realizado por el equipo de frenos, lo que evita que este se sobrecaliente.

**⚠ ADVERTENCIA**

La humedad y la suciedad reducen la eficacia del equipo de frenos. Frene con cuidado varias veces para secar la humedad y eliminar la suciedad que haya en las pastillas y los discos de freno.

Si tiene la sensación de que la maneta del freno de mano o el pedal de freno está blando, deje de conducir hasta haber inspeccionado a fondo el equipo de frenos y subsanado el problema.

Cuando no esté frenando, no deje el pie apoyado sobre el pedal del freno. Si se frena mucho tiempo, las pastillas de freno se sobrecalientan y desgastan en exceso, lo que reduce tanto su vida útil como la seguridad.

Cuando se lleva acompañante o equipaje, se debe aumentar la distancia de seguridad necesaria. Ajuste la distancia de seguridad en función de la carga del vehículo.

Si se utiliza el sistema ABS, se puede conseguir una potencia máxima de frenado sin riesgo de que se bloqueen las ruedas, incluso sobre superficies de poco agarre, como terrenos arenosos, mojados o deslizantes.

## Estacionamiento

Detenga el vehículo mediante el freno.

Ponga el vehículo en punto muerto.

Apague el interruptor de encendido.

Aparque el vehículo sobre una superficie firme y nivelada.

Deje el vehículo apoyado sobre el caballete lateral.

Gire el manillar hacia la izquierda del todo y bloquee la dirección mediante la llave.

Saque la llave y guárdela.

### **ADVERTENCIA**

No deje el vehículo sin vigilancia con el motor en marcha.

Impida que personas no autorizadas utilicen el vehículo.

Bloquee la dirección cuando vaya a dejar el vehículo sin vigilancia.

Después de conducir, algunas piezas del vehículo están muy calientes. No toque ninguna de estas piezas, como el sistema de escape, el sistema de refrigeración, el motor o el equipo de frenos.

No estacione el vehículo cerca de materiales altamente inflamables o explosivos. Las partes del vehículo que alcanzan altas temperaturas podrían incendiar los materiales.

Si se aparca de forma incorrecta, el vehículo puede deslizarse y volcarse, lo que producirá daños graves.

## CONDUCCIÓN SEGURA

### Consejos para una conducción segura

A fin de conducir la motocicleta de forma segura y eficaz, siempre se deben cumplir al pie de la letra las siguientes recomendaciones:

Por su seguridad, se le recomienda que use gafas y casco. Debe conocer las normativas de tráfico para una conducción segura. Asimismo, se debe usar una indumentaria de protección adecuada, como guantes y botas. Para protegerlo en caso de impacto con otro vehículo, utilice ropa de protección al conducir. Sin la ropa de protección, no se puede garantizar su seguridad. Antes de cambiar de carril, mire por encima del hombro para asegurarse de que se puede hacer de forma segura. No se fíe de los retrovisores por sí solos. Debe analizar la distancia y velocidad del resto de vehículos a fin de evitar accidentes.

Cuando suba por pendientes pronunciadas, reduzca la marcha para aumentar el par del motor y evitar que se sobrecargue.

Al aplicar los frenos, aplique los frenos delantero y trasero a la vez. Si frena bruscamente solo con uno de los frenos, la motocicleta podría patinar y hacerle perder el control del vehículo.

Cuando baje por pendientes largas, deje de acelerar para controlar la velocidad del vehículo. Para frenar más, utilice los frenos delantero y trasero.

Si el suelo está mojado, es mejor controlar la velocidad del vehículo mediante el acelerador que con los frenos delantero y trasero. Asimismo, el acelerador se debe utilizar con prudencia, ya que la rueda trasera puede patinar al acelerar o decelerar bruscamente.

Conducir a la velocidad adecuada y evitar acelerones innecesarios no solo es importante para la seguridad y para reducir el consumo de combustible, sino también para prolongar la vida del vehículo y disfrutar de una conducción más silenciosa.

Cuando conduzca sobre mojado o superficies de carretera sueltas, el rendimiento del vehículo se verá reducido. En estas circunstancias, todas sus acciones deben ser suaves y flexibles. Acelerar, frenar o girar de forma brusca podría hacerle perder el control del vehículo.

Adquiera práctica conduciendo lento y con cuidado en una área abierta y agárrese al depósito de combustible con las rodillas para mejorar la estabilidad. Cuando necesite acelerar rápidamente, baje de marcha para obtener la potencia necesaria. Para evitar dañar el motor, evite bajar de marcha cuando el motor esté trabajando a altas revoluciones. Evite el uso de ropa que cuelgue y pueda engancharse al piloto o la motocicleta.

### Precauciones adicionales para conducir a gran velocidad

**Frenos:** Frenar es muy importante, en especial al conducir a gran velocidad, y no se debe frenar de forma demasiado brusca. Inspeccione y ajuste los frenos para conseguir un mejor rendimiento.

**Dirección:** si alguna de las piezas relacionadas con la dirección se encuentra suelta, se podría perder el control del vehículo. Compruebe que la dirección se puede girar libremente sin que esta tiemble.

**Neumáticos:** Para conducir a gran velocidad, los neumáticos se deben encontrar en buen estado. Para una conducción segura, es fundamental que los neumáticos se encuentren en buen estado. Compruebe la presión de los neumáticos y el equilibrio de las ruedas.

**Combustible:** para conducir a gran velocidad, debe garantizarse un nivel suficiente y un suministro fluido de combustible.

**Aceite:** para evitar averías en el motor que podrían hacerle perder el control del vehículo, asegúrese de que el nivel de aceite se encuentre entre las líneas superior e inferior.

**Líquido refrigerante:** para evitar el sobrecalentamiento, asegúrese de que el nivel del líquido refrigerante se encuentre entre las dos líneas.

**Equipamiento eléctrico:** asegúrese de que funcionen correctamente los faros, la luz trasera/de freno, los intermitentes, la bocina, etc.

**Dispositivos de fijación:** asegúrese de que todas las tuercas y pernos estén bien apretados y que estén en buen estado todas las piezas relacionadas con la seguridad.

### PELIGRO

No conduzca rápido en las autopistas y respete la legislación y las normativas pertinentes. En algunas regiones se prohíbe conducir en motocicleta eléctrica por autopista, salvo que lo permitan las autoridades de tráfico y se disponga de los conocimientos y protecciones necesarios.

## MANTENIMIENTO

Para que el vehículo sea lo más seguro y fiable posible, el mantenimiento se debe realizar de forma periódica y minuciosa. La inspección, el ajuste y la lubricación de los componentes importantes se explican en la Tabla de mantenimiento periódico.

Inspeccione, limpie, lubrique, ajuste y cambie las piezas que haga falta. Si durante una inspección se descubre la necesidad de cambiar alguna pieza, se deben usar siempre piezas originales suministradas por el propio concesionario.

### NOTA

El mantenimiento y los ajustes periódicos son fundamentales. Si no está familiarizado con los procedimientos correspondientes, acuda a un concesionario autorizado.

Al conducir en climas fríos, preste especial atención al nivel de aceite. Si sube el nivel de aceite de motor, puede significar que se están acumulando contaminantes en el cárter de aceite o el cárter del motor. Si el nivel del aceite comienza a subir, cambie el aceite inmediatamente. Vigile el nivel de aceite y si sigue subiendo, deje de usar el vehículo y averigüe el motivo o acuda a un concesionario.

### Uso severo

CFMOTO define el uso severo del vehículo como:

- Conducir frecuentemente con las ruedas metidas en barro, agua o arena.
- Correr o conducir a altas revoluciones.
- Conducir lento mucho tiempo y transportar cargas pesadas.
- Dejar el motor a ralentí durante mucho tiempo.
- Utilizar el vehículo para trayectos cortos en zonas frías.
- Utilizar el vehículo con fines comerciales.

Si se utiliza el vehículo de alguna de estas maneras, los intervalos de mantenimiento se deben reducir a la mitad.

## Puntos clave del programa de lubricación

Compruebe todos los componentes siguiendo los intervalos indicados en la Tabla de mantenimiento periódico. Los elementos que no se incluyan en dicha tabla se deben lubricar conforme al intervalo de lubricación general.

- Si el vehículo se utiliza en condiciones severas, como en zonas mojadas o con mucho polvo, se debe cambiar el lubricante más a menudo.
- Se debe lubricar el vehículo cuando se vaya a dejar guardado durante mucho tiempo, tras lavarlo con agua a presión o tras sumergir el sistema de transmisión.

Elemento	Especificaciones	Método
Aceite del motor	SAE 10W-40 SJ o superior, JASO MA2	Compruebe el nivel del aceite desde la mirilla de nivel de aceite.
Líquido de frenos	DOT 4	Mantenga el nivel entre las líneas superior e inferior.

## Tabla de mantenimiento periódico para el rodaje

Elemento		Intervalo de mantenimiento de rodaje (el mantenimiento de cada elemento debe realizarse desde que se cumpla alguno de sus intervalos)			
		Horas	Meses	Km	Acción
<b>Motor</b>					
■	Aceite y filtro de aceite	-	-	1.000	Sustituir.
■	Filtro grueso de aceite	-	-	1.000	Limpiar.
	Ralentí	-	-	1.000	Inspeccionar.
■	Líquido refrigerante	-	-	1.000	
	Sistema de aceleración	-	-	1.000	
<b>Sistema eléctrico</b>					
■	Funciones de los componentes eléctricos	-	-	1.000	Inspeccionar.
	Batería	-	-	1.000	
	Fusibles o interruptores automáticos	-	-	1.000	
<b>Freno</b>					
	Discos de freno	-	-	1.000	Inspeccionar.
	Pastillas de freno	-	-	1.000	
	Nivel de líquido de frenos	-	-	1.000	
■	Mangueras de freno	-	-	1.000	Inspeccionar las mangueras de los frenos en busca de daños y fugas.
	Pedal de freno	-	-	1.000	Comprobar el juego libre.

▲ = Este intervalo de mantenimiento debe reducirse a la mitad si se somete la motocicleta a un uso severo.

■ = Lleve el vehículo a un concesionario autorizado para la reparación de los componentes y sistemas implicados.

Elemento	Intervalo de mantenimiento de rodaje (el mantenimiento de cada elemento debe realizarse desde que se cumpla alguno de sus intervalos)				
	Horas	Meses	Km	Acción	
<b>Ruedas</b>					
	Estado de los neumáticos	-	-	1.000	Inspeccionar.
	Presión de los neumáticos	-	-	1.000	
<b>Suspensión</b>					
■	Amortiguadores trasero y delantero	-	-	1.000	Compruebe si hay fugas de aceite (las horquillas delanteras y el amortiguador trasero se deben mantener en función de los requisitos y la finalidad).
<b>Sistema de refrigeración</b>					
	Nivel de líquido refrigerante	-	-	1.000	Inspeccionar.
■	Líquido refrigerante	-	-	1.000	
■	Funcionamiento del ventilador del radiador	-	-	1.000	
	Mangueras de líquido refrigerante	-	-	1.000	
<b>Sistema de dirección</b>					
■	Rodamientos de dirección	-	-	1.000	Inspeccionar.

▲ = Este intervalo de mantenimiento debe reducirse a la mitad si se somete la motocicleta a un uso severo.

■ = Lleve el vehículo a un concesionario autorizado para la reparación de los componentes y sistemas implicados.

Elemento	Intervalo de mantenimiento de rodaje (el mantenimiento de cada elemento debe realizarse desde que se cumpla alguno de sus intervalos)				
	Horas	Meses	Km	Acción	
<b>Otras piezas</b>					
■	Memoria de control de averías	-	-	1.000	Leer con una PDA.
■	Piezas móviles	-	-	1.000	Lubricar y comprobar su flexibilidad.
■	Pernos y tuercas	-	-	1.000	Comprobar que estén bien apretados.
■	Cables	-	-	1.000	Comprobar si están dañados o doblados y su tendido.

▲ = Este intervalo de mantenimiento debe reducirse a la mitad si se somete la motocicleta a un uso severo.

■ = Lleve el vehículo a un concesionario autorizado para la reparación de los componentes y sistemas implicados.

## Tabla de mantenimiento periódico tras el rodaje

Elemento	Intervalo de mantenimiento tras el rodaje (el mantenimiento de cada elemento debe realizarse desde que se cumpla alguno de sus intervalos)			
	Horas	Meses	Km	Acción
	<b>Motor</b>			
Aceite y filtro de aceite	-	6 meses	5.000	Sustituir.
Filtro grueso de aceite	-	6 meses	5.000	Limpiar.
■ Embrague	-	-	5.000	Inspeccionar y reparar o sustituir en caso necesario.
Ralentí	-	-	5.000	Inspeccionar y ajustar en caso necesario.
■ Líquido refrigerante	-	24 meses	35.000	Sustituir.
Acelerador	-	-	5.000	Inspeccionar y ajustar en caso necesario.
■ Cuerpo del acelerador	-	-	5.000	Limpiar.
▲ ■ Elementos del filtro de aire	-	-	5.000	Limpiar.
	-	24 meses	20.000	Sustituir.
■ Bujía	-	-	5.000	Inspeccionar y sustituir en caso necesario.
	-	-	10.000	Sustituir.
■ Holgura de válvulas	-	-	40.000	Inspeccionar y ajustar en caso necesario.

▲ = Este intervalo de mantenimiento debe reducirse a la mitad si se somete la motocicleta a un uso severo.

■ = Lleve el vehículo a un concesionario autorizado para la reparación de los componentes y sistemas implicados.

Elemento	Intervalo de mantenimiento tras el rodaje (el mantenimiento de cada elemento debe realizarse desde que se cumpla alguno de sus intervalos)			
	Horas	Meses	Km	Acción
<b>Sistema eléctrico</b>				
■ Funciones de los componentes eléctricos	-	12 meses	10.000	Inspeccionar y reparar o sustituir en caso necesario.
Batería	-	6 meses	5.000	Inspeccionar y recargar en caso necesario.
Fusibles o interruptores automáticos	-	6 meses	5.000	Inspeccionar y sustituir en caso necesario.
■ Cables	-	12 meses	10.000	Comprobar si tienen daños o están doblados al colocarlos.
<b>Ruedas</b>				
Estado de las ruedas	-	12 meses	10.000	Inspeccionar y reparar o sustituir en caso necesario.
Presión de las ruedas	-	12 meses	10.000	Comprobar y llenar en caso necesario.
■ Rodamientos de las ruedas	-	-	10.000	Inspeccionar y reparar o sustituir en caso necesario.

▲ = Este intervalo de mantenimiento debe reducirse a la mitad si se somete la motocicleta a un uso severo.

■ = Lleve el vehículo a un concesionario autorizado para la reparación de los componentes y sistemas implicados.

Elemento	Intervalo de mantenimiento tras el rodaje (el mantenimiento de cada elemento debe realizarse desde que se cumpla alguno de sus intervalos)			
	Horas	Meses	Km	Acción
<b>Freno</b>				
Equipos de frenos delantero y trasero	-	12 meses	10.000	Inspeccionar y reparar o sustituir en caso necesario.
Discos de freno	-	12 meses	10.000	
▲ Pastillas de freno	-	12 meses	10.000	
Nivel de líquido de frenos	-	12 meses	10.000	Comprobar y llenar en caso necesario.
■ Mangueras de freno	-	12 meses	10.000	Comprobar si están dañadas o tienen fugas.
Pedales de freno	-	12 meses	10.000	Comprobar el juego libre.
■ Líquido de frenos	-	24 meses	-	Sustituir.

▲ = Este intervalo de mantenimiento debe reducirse a la mitad si se somete la motocicleta a un uso severo.

■ = Lleve el vehículo a un concesionario autorizado para la reparación de los componentes y sistemas implicados.

Elemento	Intervalo de mantenimiento tras el rodaje (el mantenimiento de cada elemento debe realizarse desde que se cumpla alguno de sus intervalos)			
	Horas	Meses	Km	Acción
<b>Suspensión</b>				
■ Sistema de suspensión	-	-	5.000	Inspeccionar y reparar o sustituir en caso necesario.
■ Amortiguadores delantero y trasero	-	12 meses	10.000	Comprobar si hay fugas de aceite (las horquillas delanteras y el amortiguador trasero se deben mantener en función de los requisitos y la finalidad).
<b>Chasis</b>				
Chasis	-	-	30.000	Inspeccionar y reparar o sustituir en caso necesario.
<b>Sistema de dirección</b>				
■ Rodamientos de dirección	-	12 meses	10.000	Inspeccionar y reparar o sustituir en caso necesario.

▲ = Este intervalo de mantenimiento debe reducirse a la mitad si se somete la motocicleta a un uso severo.

■ = Lleve el vehículo a un concesionario autorizado para la reparación de los componentes y sistemas implicados.

Elemento		Intervalo de mantenimiento tras el rodaje (el mantenimiento de cada elemento debe realizarse desde que se cumpla alguno de sus intervalos)			
		Horas	Meses	Km	Acción
<b>Sistema de refrigeración</b>					
	Nivel de líquido refrigerante	-	12 meses	10.000	Comprobar y llenar en caso necesario.
■	Funcionamiento del ventilador del radiador	-	12 meses	10.000	Inspeccionar y reparar o sustituir en caso necesario.
■	Mangueras de refrigeración	-	12 meses	10.000	
<b>Corona, piñón y cadena</b>					
▲	Lubricación de la cadena	-	-	600	Inspeccionar inmediatamente después de conducir bajo la lluvia.
▲	Tensión de la cadena	-	-	1.000	Inspeccionar y ajustar en caso necesario.
▲	Desgaste de cadena, corona y piñón	-	12 meses	10.000	Inspeccionar y sustituir en caso necesario.

▲ = Este intervalo de mantenimiento debe reducirse a la mitad si se somete la motocicleta a un uso severo.

■ = Lleve el vehículo a un concesionario autorizado para la reparación de los componentes y sistemas implicados.

Elemento		Intervalo de mantenimiento tras el rodaje (el mantenimiento de cada elemento debe realizarse desde que se cumpla alguno de sus intervalos)			
		Horas	Meses	Km	Acción
<b>Otras piezas</b>					
■	Memoria de control de averías	-	12 meses	10.000	Leer con una PDA.
■	Piezas móviles	-	12 meses	10.000	Lubricar y comprobar su flexibilidad.
■	Pernos y tuercas	-	12 meses	10.000	Comprobar que estén bien apretados.
■	Cables	-	12 meses	5.000	Comprobar si están dañados o doblados y su tendido.
■	Tubos, conductos, mangueras y manguitos	-	12 meses	10.000	Comprobar que no tengan grietas ni fugas y que estén bien colocados.

▲ = Este intervalo de mantenimiento debe reducirse a la mitad si se somete la motocicleta a un uso severo.

■ = Lleve el vehículo a un concesionario autorizado para la reparación de los componentes y sistemas implicados.



## JUEGO LIBRE DE LA MANETA DEL EMBRAGUE

Compruebe la flexibilidad de la maneta del embrague.

Enderece el manillar.

Apriete lentamente la maneta del embrague hasta que perciba una resistencia evidente. Compruebe que el juego libre de la maneta del embrague esté dentro de los valores indicados a continuación.

**Juego libre: 10 mm (0,39 in)**

### ⚠ ADVERTENCIA

Si la maneta del embrague no tiene ningún juego libre, el cable del embrague se tensará y el embrague del extremo del motor quedará en un estado de semiacoplamiento. Esto hará que patine y se desgaste con facilidad.

El juego libre se debe comprobar siempre antes de poner el motor en marcha.

Regule el juego libre hasta que se encuentre dentro de los valores indicados.

### Ajuste de precisión del juego libre de la maneta del embrague

Enderece el manillar.

Afloje la contratuerca **1**.

Gire la tuerca de ajuste **2** para realizar el ajuste.

Apriete la contratuerca **1**.

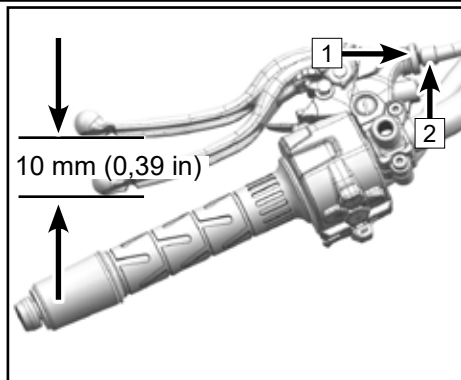

## AJUSTE DEL PEDAL DE CAMBIO DE MARCHA DE MARCHA

Puede ajustar el pedal de cambio de marcha para adaptarlo a su forma de conducir.

**Rango: ± 5 mm (0,2 in)**

### Ajuste del pedal de cambio de marcha

Afloje la contratuerca **1**.

Gire la biela central **2** hacia la derecha para subir el pedal de cambio de marcha.

Gire la biela central **2** hacia la izquierda para bajar el pedal de cambio de marcha.

Apriete la contratuerca **1**.

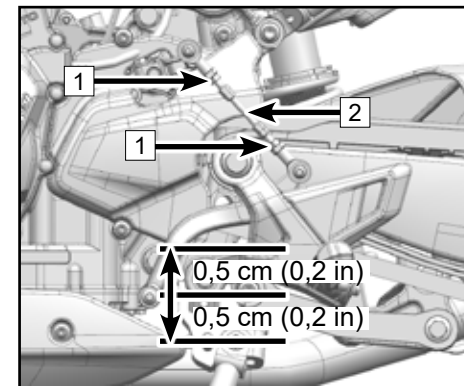

## JUEGO DE HERRAMIENTAS

El juego de herramientas se suele encontrar bajo el asiento y puede servir de ayuda a la hora de realizar el mantenimiento y de desmontar algunas de las piezas del vehículo.

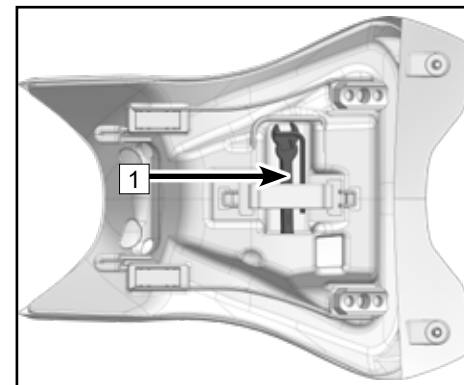

## SISTEMA DE COMBUSTIBLE

### Depósito de combustible

Al repostar, evite que se derrame combustible fuera del depósito. Si esto sucediese, límpielo inmediatamente para evitar contaminación o crear un peligro.

Volumen del depósito de combustible: 14 l (3,7 gal) ± 0,5 l (0,13 gal)

#### PELIGRO

La gasolina es inflamable, por lo que el repostaje solo se debe realizar en una zona ventilada. Antes de llevar a cabo el repostaje, apague el motor y espere a que tanto este como el silenciador se enfríen. No fume ni haga nada que pueda producir una chispa en las zonas donde se realice el repostaje o se almacene combustible.

El depósito nunca debe llenarse en exceso. No deje que se derrame combustible sobre las piezas que estén muy calientes. El nivel de combustible no debería superar la abertura del depósito. Cuando aumenta la temperatura, el combustible se puede calentar y expandir, llegando a derramarse y dañar las piezas de la motocicleta.

El combustible es tóxico y perjudicial para la salud. No deje que el combustible entre en contacto con su piel, ojos o ropa. No inhale vapor de combustible.

Si le cae combustible en la piel, lave la zona con abundante agua limpia.

Si le cae combustible en los ojos, láveselos al instante con agua limpia y acuda a un médico inmediatamente.

Si le cae combustible en la ropa, cámbiese de ropa inmediatamente.

Si traga combustible por accidente, acuda a un médico inmediatamente.

Tras el mantenimiento o desmontaje de piezas del sistema de combustible, acuda a un concesionario para realizar una inspección completa del vehículo a fin de evitar fugas y otros peligros.

Para evitar daños en el medio ambiente, el combustible se debe desechar debidamente.

### Requisitos del combustible

El combustible recomendado para su vehículo es E5 o 95 (RON). Para obtener el mejor rendimiento posible en todas las condiciones, se recomienda usar combustible no oxigenado (sin etanol).

#### PRECAUCIÓN

No utilice gasolina con plomo, ya que destruirá el catalizador. (Para más detalles, consulte la información referente al catalizador.)

Asegúrese de utilizar gasolina nueva. La oxidación de la gasolina produce la pérdida de octanos y compuestos volátiles. También genera depósitos coloidales y de laca que podrían dañar el sistema de combustible.

### Índice de octano (RON)

El índice de octano («RON», por sus siglas en inglés) es un término técnico muy utilizado para referirse al octanaje de la gasolina. Cuanto mayor sea el número RON, mayor será la resistencia frente al picado y la detonación. Utilice siempre gasolina sin plomo de 95 octanos o más.

#### PRECAUCIÓN

Si el motor tiene un cilindro que produce picado o detonación, utilice gasolina sin plomo de mayor calidad u octanaje.

## CONJUNTO DEL MOTOR

A fin de que el motor, la caja de cambios, el embrague y otras piezas funcionen debidamente, asegúrese de que el nivel de aceite se encuentre entre las líneas superior e inferior de la mirilla de nivel de aceite y compruebe el nivel de aceite y cámbielo con la frecuencia indicada en la Tabla de mantenimiento periódico. Con el tiempo, el proceso de lubricación no solo produce suciedad e impurezas metálicas, sino que además hace que se consuma el aceite.

### **⚠ PELIGRO**

Si el aceite de motor de la motocicleta es insuficiente o se encuentra degradado o muy contaminado, se producirá un mayor desgaste y podría dañarse el motor o la caja de cambios, lo que podría dar lugar a un accidente y lesiones personales.

### Inspección del nivel del aceite

Asegúrese de que el vehículo esté apagado.

Si el motor estuvo en marcha antes de apagar el vehículo, espere entre 2 y 3 minutos a que se asiente el aceite.

Mantenga el vehículo en vertical sobre una superficie nivelada y, a continuación, compruebe el nivel de aceite en la mirilla de nivel de aceite:

Si el nivel de aceite está dentro de la zona A, debe vaciar parte del aceite hasta que esté dentro de la zona «B».

Si el nivel de aceite está dentro de la zona «B», es correcto.

Si el nivel de aceite está dentro de la zona C o no se ve aceite ninguno en la mirilla, utilice el aceite recomendado para llenar el motor hasta que el nivel se encuentre dentro de la zona «B».



## Cambio de aceite y del filtro de aceite

Aparque el vehículo sobre una superficie nivelada.

Deje el motor a ralentí varios minutos para que se caliente y, a continuación, apague el motor.

### **⚠ ADVERTENCIA**

Si se deja calentando el motor mucho tiempo, tanto el motor como el aceite de motor podrían alcanzar temperaturas elevadas. Para cambiar el aceite, utilice guantes y ropa de protección adecuados. Si se quema, lave inmediatamente la zona quemada durante más de 10 minutos con un chorro de agua hasta que deje de sentir dolor y acuda a un médico.

Quite el perno **1**.

Retire el panel protector del lado izquierdo **2**.

Coloque una bandeja de aceite bajo el lugar en el que se vaya a drenar el aceite.

Quite el perno y la arandela magnéticos de drenaje de aceite **3**.

Extraiga todo el aceite usado.

### **⚠ ADVERTENCIA**

El aceite es una sustancia tóxica, por lo que el aceite usado debe desecharse de forma adecuada.

Cambie el filtro de aceite por uno nuevo **4**.

Limpie el perno de drenaje de aceite y la zona que hay alrededor del orificio de drenaje de aceite.

Coloque una arandela nueva en el perno de drenaje de aceite y, a continuación, vuelva a montar el perno y la arandela de drenaje de aceite.

**Par de apriete: 25 N·m (18,4 ft-lb)**

Vuelva a colocar el panel protector del lado izquierdo y los pernos de montaje.

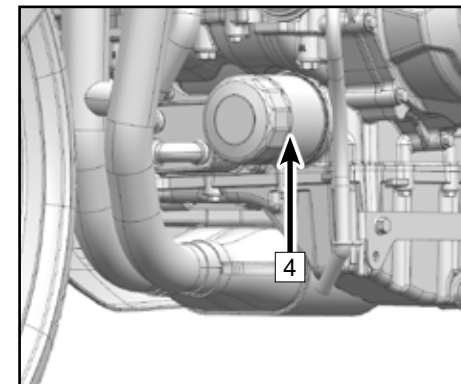
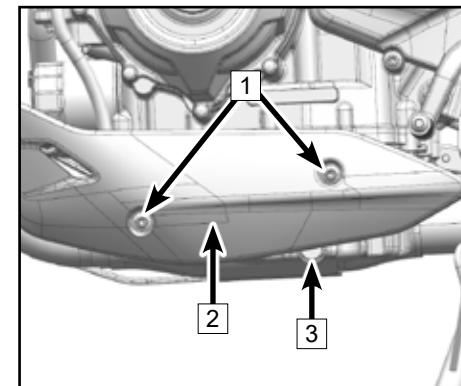

Quite el tapón roscado del depósito de aceite [3].

Rellene con 2,5 l (2,64 qt.) de aceite SAE 10W/40 SJ o superior, JASO MA2.

Vuelva a montar el tapón roscado del depósito de aceite.

Deje el motor a ralentí varios minutos para que el aceite tenga tiempo de pasar por el filtro de aceite.

Apague el motor.

Compruebe el nivel de aceite y en caso de que no sea correcto, ajústelo.

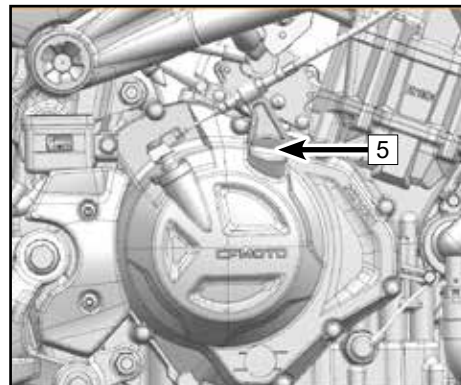

## Capacidad de aceite

Sustituir filtro de aceite: 2,5 l (2,64 qt.).

CFMOTO recomienda aceite de tipo API SH o superior, JASO MA2, como la opción más recomendada, y JASO MA como alternativa aceptable.

Aunque el aceite 10W-40 es el recomendado para la mayoría de condiciones, puede que sea necesario modificar la viscosidad del aceite para que se adapte a las condiciones atmosféricas de la zona en la que se vaya a usar el vehículo. Utilice el gráfico proporcionado para elegir el aceite con la viscosidad que necesite.

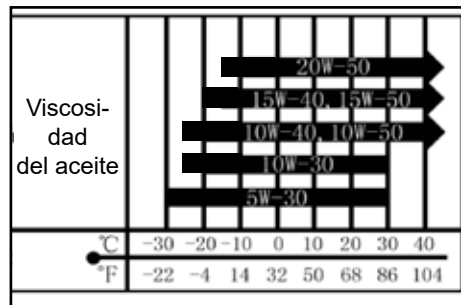

## Bujía

La bujía debe sustituirse con la frecuencia indicada en la Tabla de mantenimiento periódico.

Su desmontaje solo debe realizarse en un concesionario autorizado.

Tipo de bujía: BN8RTI.

Holgura de bujía [1]: 0,8 mm ~ 1 mm (0,03 in ~ 0,04 in)

Par de apriete: 12 N•m (8,8 ft-lb) ~ 15 N•m (11,1 ft-lb)

## Ralentí

La velocidad de ralentí de este vehículo viene ajustada de fábrica y no la pueden modificar los usuarios, ya que, de lo contrario, se vería afectado su rendimiento. En caso de que sea necesario cambiar piezas que afecten a la velocidad de ralentí, acuda a un concesionario para que las cambien y recalibren la ECU con una PDA.

### ⚠ PELIGRO

Un ajuste incorrecto de la velocidad de ralentí puede tener consecuencias graves.

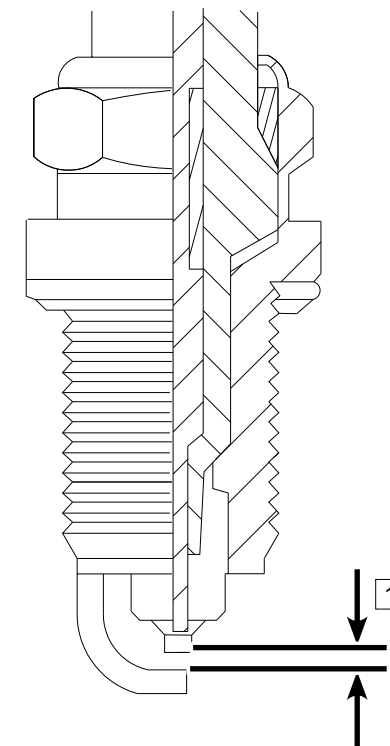

## SISTEMA DE ADMISIÓN Y ESCAPE DE AIRE

### Sistema de detección de escape

El sistema de detección de escape depende de dos sensores de oxígeno **1** que están montados en los tubos de escape y que pueden detectar el grado de combustión de aire y combustible midiendo la densidad del oxígeno y transmitiéndolo a la ECU en forma de señal eléctrica. Si la ECU piensa que la combustión no es adecuada, ajustará la inyección del combustible conforme a las señales que reciba del sensor de posición del acelerador y los sensores de temperatura del aire de admisión. De esta manera se puede modular la relación aire/combustible para conseguir una combustión óptima.

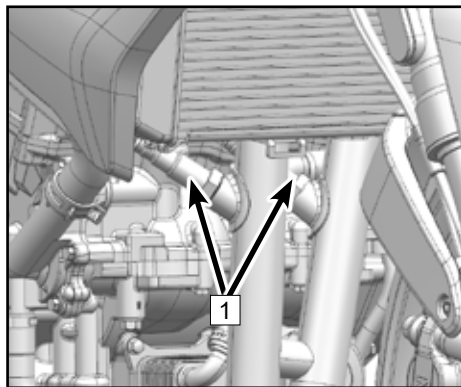

### Válvula de admisión de aire

La válvula de admisión de aire permite que al motor solo llegue aire limpio a través del filtro de aire. Se impide que regrese el aire que pasa por la válvula de admisión de aire. Acuda a un concesionario para que inspeccione las válvulas de admisión de aire conforme a la Tabla de mantenimiento periódico. Las válvulas de admisión de aire se deben inspeccionar cuando el motor no trabaje de forma estable a ralentí, la potencia del motor se vea reducida en gran medida o el motor produzca ruidos extraños.

Tanto la extracción como la inspección de las válvulas de admisión de aire deben realizarse en un concesionario de CFMOTO autorizado.

### Holgura de válvulas

Tanto las válvulas como los asientos de las válvulas se desgastan durante su funcionamiento, por lo que deben ajustarse cada cierto tiempo.

#### ADVERTENCIA

Si cuando se desgastan las válvulas y los taqués de los asientos de las válvulas no se ajusta la holgura de las válvulas, eventualmente las válvulas se quedarán parcialmente abiertas o sin holgura, lo que reduce el rendimiento, genera ruido en las válvulas y puede causar daños graves al motor. Se debe comprobar y ajustar la holgura de cada una de las válvulas conforme a la Tabla de mantenimiento periódico. La inspección y el ajuste debe realizarse en un concesionario de CFMOTO.

## Filtro de aire

Si el filtro de aire queda obstruido, restringe el flujo de aire, aumenta el consumo de combustible, reduce la potencia del motor y hace que se ensucie la bujía. El elemento de filtro de aire debe limpiarse conforme a la Tabla de mantenimiento periódico. Si se conduce a menudo bajo condiciones con polvo, lluvia o barro, el servicio del elemento de filtro de aire debe realizarse con una frecuencia mayor a la recomendada en la Tabla de mantenimiento periódico. Debido al diseño del vehículo, el servicio del filtro de aire solo se debe realizar en un concesionario autorizado.

La manguera indicadora **1** avisa cuando hay demasiada suciedad, aceite residual o agua en el filtro de aire.

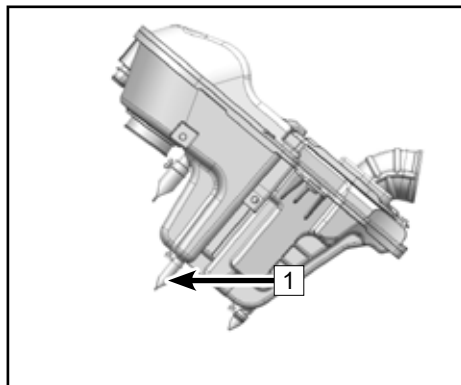

### **⚠ PRECAUCIÓN**

El aceite de los neumáticos y de las piezas de plástico o de otro tipo producirá daños.

Si se introduce aire no filtrado en el motor, se reducirá su vida útil.

Nunca ponga en marcha ni use el vehículo sin un filtro de aire.

## Cuerpo del acelerador

Los tornillos de tope del cuerpo del acelerador se han ajustado con precisión y no se pueden regular. Compruebe que el vehículo trabaje de forma estable cuando está a ralentí y, en caso contrario, acuda a CFMOTO, donde un equipo de técnicos profesionales solucionará este problema.

## SISTEMA DE REFRIGERACIÓN

### Radiador y ventilador de refrigeración

Compruebe que las aletas del radiador no estén deformadas ni obstruidas por barro. Si hubiese cualquier tipo de obstrucción, elimínela con agua limpia.

#### **⚠ ADVERTENCIA**

Cuando el ventilador esté trabajando, tenga cuidado de no meter las manos ni la ropa en el interior del ventilador para evitar lesiones.

El uso de agua a alta presión para limpiar el vehículo puede dañar las aletas del radiador y reducir la eficacia de este.

La instalación de accesorios no autorizados en frente del radiador o detrás del ventilador de refrigeración puede obstruir o alterar el flujo de aire del radiador, lo que podría dar lugar a sobrecalentamiento y daños.

Si las aletas del radiador están dañadas por las obstrucciones en una superficie superior al 20 % y estas no pueden limpiarse ni repararse, cambie el radiador por uno nuevo.

### Mangueras del radiador

Cada día, antes de conducir con la motocicleta, compruebe si las mangueras del radiador están deterioradas, tienen fugas, grietas, óxido o corrosión y si las conexiones tienen fugas o están sueltas. Inspeccione el vehículo conforme a lo indicado en la Tabla de mantenimiento periódico.

## Líquido refrigerante

El líquido refrigerante absorbe el calor del motor y lo libera al aire a través del radiador. Si el nivel del líquido refrigerante es demasiado bajo, el motor se sobrecalentará y podría sufrir daños graves. Cada día, antes de conducir con la motocicleta, compruebe el nivel del líquido refrigerante y realice el mantenimiento indicado en la Tabla de mantenimiento periódico. Si el nivel del líquido refrigerante es demasiado bajo, añada más.

Para proteger el sistema de refrigeración (el motor y el radiador tienen piezas de aluminio) del óxido y la corrosión, es esencial usar químicos anticorrosivos y antioxidantes en el líquido refrigerante. Si el líquido refrigerante ya tiene estos químicos, no es necesario añadirlos por separado.

### PELIGRO

El líquido refrigerante es tóxico y perjudicial para la salud.

No deje que el líquido refrigerante entre en contacto con su piel, ojos o ropa.

Si ingiere líquido refrigerante, acuda a un médico inmediatamente.

Si le cae líquido refrigerante en la piel, lave inmediatamente la zona afectada con abundante agua limpia.

Si el líquido refrigerante entra en contacto con los ojos, lávese los ojos con abundante agua limpia y acuda a un médico inmediatamente.

Si salpica líquido refrigerante sobre su ropa, cámbiese de ropa y lávela inmediatamente.

Los restos de corrosión u óxido del motor y del radiador se deben desechar siguiendo instrucciones especiales, ya que los químicos que contienen son perjudiciales para las personas.

### PRECAUCIÓN

No utilice agua de grifo en el sistema de líquido refrigerante, ya que da lugar a la formación de depósitos en el interior del sistema de refrigeración. Si la temperatura es inferior a 0 °C, se formará hielo, lo cual afectará gravemente al sistema de líquido refrigerante.

El anticongelante comercial contiene químicos anticorrosivos y antioxidantes. Si se diluye, pierde sus capacidades anticorrosivas y antioxidantes. Mantenga la concentración de anticongelante diluida tal como indica el fabricante.

Al añadir líquido refrigerante, asegúrese de que sea de color verde y contenga etilenglicol. Si la temperatura ambiental es inferior a -35 °C (-31 °F), asegúrese de que el líquido refrigerante tenga un punto de congelación inferior a -35 °C (-31 °F).

## Inspección del nivel del líquido refrigerante

Mantenga el vehículo en vertical sobre una superficie nivelada. Compruebe el nivel de líquido refrigerante que queda en el depósito **1**.

Si se encuentra dentro de la zona «A»: purgue el líquido refrigerante sobrante hasta que el nivel se encuentre dentro de la zona «B».

Si se encuentra dentro de la zona «B»: el nivel de líquido refrigerante es correcto.

Si se encuentra en la zona «C» o no se puede ver el nivel: rellene el depósito con el mismo líquido refrigerante hasta que el nivel esté dentro de la zona «B».

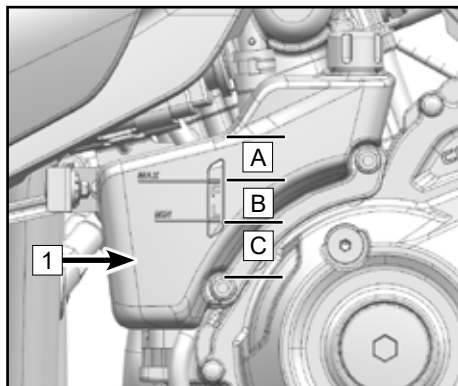

### **⚠ ADVERTENCIA**

Cuando el vehículo está en marcha, el líquido refrigerante se encuentra a una temperatura muy alta y comprimido.

No abra el radiador, las mangueras del radiador, el depósito ni ninguna otra parte relacionada con la refrigeración antes de que se haya enfriado por completo el motor y el sistema de refrigeración.

Si se quema, lave inmediatamente la zona quemada durante más de 10 minutos con un chorro de agua hasta que deje de sentir dolor y acuda a un médico.

## Rellenado del líquido refrigerante

Abra el tapón del depósito y añada líquido refrigerante hasta que el nivel se encuentre dentro de la zona «B».

### **⚠ PRECAUCIÓN**

Si es necesario añadir líquido refrigerante con frecuencia o el depósito está totalmente seco, es probable que haya una fuga en el sistema. Acuda a un concesionario autorizado para que revisen el sistema de refrigeración.

Se recomienda utilizar únicamente líquido refrigerante original de CFMOTO. Para cambiar el líquido refrigerante, póngase en contacto con su concesionario. Si se mezclan líquidos refrigerantes distintos, pueden producirse daños en el motor.



## NEUMÁTICOS Y CADENAS

Este vehículo solo usa neumáticos, llantas y válvulas de inflado sin cámara. Utilice únicamente los neumáticos, llantas y válvulas de inflado estándar recomendados. No monte neumáticos con cámara interior en llantas sin cámara. El montaje incorrecto de los neumáticos puede dar lugar a fugas de aire. No monte una cámara interior dentro de un neumático sin cámara.

### Especificaciones de los neumáticos

<b>Especificaciones de los neumáticos</b>	Rueda delantera	110/70 R17 M/C 54H
	Rueda trasera	150/60 R17 M/C 66H
<b>Presión de los neumáticos</b>	Rueda delantera	225 kPa (32,6 psi)
	Rueda trasera	245 kPa (35,5 psi)
<b>Profundidad mínima de la banda de rodadura</b>	Rueda delantera	0,8 mm ~ 1 mm (0,03 in ~ 0,04 in)
	Rueda trasera	0,8 mm ~ 1 mm (0,03 in ~ 0,04 in)

Si la presión de los neumáticos es incorrecta o se supera el límite de carga de estos, podría verse afectada la maniobrabilidad y el rendimiento del vehículo, y hacer que perdiese el control del vehículo.

Compruebe periódicamente la presión de los neumáticos con un medidor de presión de neumáticos y, si no es correcta, ajústela.

Si los neumáticos tienen una presión demasiado baja, se pueden desgastar o sobrecalentar.

Para conseguir la máxima comodidad y vida útil de los neumáticos, los neumáticos deben tener la presión adecuada.

#### NOTA:

La presión de los neumáticos se debe comprobar con los neumáticos en frío.

La presión de los neumáticos se ve afectada por la temperatura ambiental y la altitud. Si durante un trayecto se producen grandes cambios de temperatura y altitud, se deberá ajustar en consecuencia la presión de los neumáticos.

La mayoría de los países tienen normativas propias en lo referente a la profundidad mínima de la banda de rodadura. Siga las normativas locales. Cuando monte neumáticos o llantas nuevos, compruebe siempre el equilibrio de las ruedas.

#### PRECAUCIÓN

Para garantizar una conducción segura y estable, utilice únicamente la presión y los neumáticos recomendados. Si un neumático se ha pinchado y reparado, el vehículo no deberá circular a más de 100 km/h durante las 24 horas posteriores a la reparación. Pasadas esas 24 horas, nunca deberá superar los 130 km/h.

Los neumáticos delantero y trasero deben ser del mismo fabricante y tener el mismo dibujo en la banda de rodadura.

Cuando los neumáticos están nuevos, pueden no tener un buen agarre y provocar tanto la pérdida de control del vehículo como lesiones. Conduzca el vehículo adecuadamente e inclínelo en ángulos diferentes para que los neumáticos creen fricción con el suelo por toda la superficie de la banda de rodadura. La superficie de fricción normal se formará una vez realizado el periodo de rodaje, de 160 km. Durante el periodo de rodaje, evite frenar y acelerar bruscamente, así como dar giros bruscos a gran velocidad.

### Carga útil de los neumáticos

La carga útil máxima recomendada de los neumáticos es: 150 kg (330,7 lb), incluido el piloto, el equipaje/carga y los accesorios.

## Fricción de los neumáticos

Si la banda de rodadura está tan gastada que ya no se debe usar el neumático, este tiene una mayor probabilidad de sufrir pinchazos y fallos. Se calcula que el 90 % de todos los fallos de neumáticos se producen durante el último 10 % de su vida útil, por lo que no es seguro seguir usando los neumáticos cuando ya no tienen pelos. Conforme a lo indicado en la Tabla de mantenimiento periódico, mida la profundidad del dibujo de la banda de rodadura de los neumáticos con un medidor de profundidad y si alguno ya no tiene la profundidad mínima permitida, cámbielo.

Compruebe visualmente si la banda de rodadura de los neumáticos tiene grietas o cortes, y si alguno está muy dañado, cámbielo. Por ejemplo, si se ve una expansión parcial en el neumático, significa que el neumático está roto.

Quite las piedras o partículas extrañas que haya incrustadas en la banda de rodadura.

### PRECAUCIÓN

Si se va a dejar guardado el vehículo durante mucho tiempo y la temperatura ambiental es inferior a -10 °C (14 °F), se recomienda dejar el vehículo en interiores.

En invierno, no utilice el caballete lateral para dejar el vehículo aparcado durante mucho tiempo. Utilice el caballete central (si dispone de él) o el soporte para la rueda trasera para dejar el vehículo estacionado de tal forma que los neumáticos no soporten el peso del vehículo.

Cuando vaya a dejar el vehículo aparcado mucho tiempo durante el invierno, no deje que los neumáticos queden hundidos en nieve o hielo.

Si va a dejar el vehículo aparcado mucho tiempo al aire libre durante el invierno, se recomienda colocar debajo de los neumáticos objetos que puedan preservar el calor, como ramas, papel o arena.

## Inspección de la cadena de transmisión

Para evitar un desgaste excesivo, cada día, antes de conducir, se debe comprobar la holgura y la lubricación de la cadena de transmisión y se deben respetar las precauciones de seguridad indicadas en la Tabla de mantenimiento periódico. Si la cadena se desgasta demasiado o se desajusta, quedará demasiado suelta o tensa.

Si la cadena está muy tensa, se producirá un mayor desgaste de la cadena, el piñón, la corona y la llanta trasera. Algunas piezas podrían incluso agrietarse o romperse si se carga en exceso el vehículo.

Si la cadena está demasiado floja, esta puede caerse del piñón o la corona, lo que podría hacer que se bloquee la rueda trasera o se dañase el motor.

La vida útil de la cadena de transmisión depende en gran medida del mantenimiento que se le proporcione.

### Inspección de suciedad en la cadena

Se debe comprobar si la cadena está sucia de manera periódica y siempre después de conducir en condiciones severas.

Si la cadena está extremadamente sucia, limpie las partículas de suciedad grandes con un chorro de agua a baja presión. Limpie la suciedad y el lubricante que quede con un agente de limpieza para cadenas.

Una vez que la cadena esté seca, rocíela con un lubricante para cadenas adecuado.

### ADVERTENCIA

Al rociar el lubricante sobre la cadena, no deje que este salpique sobre otras piezas. Si cae lubricante sobre los neumáticos, se reducirá su agarre, y si cae sobre los discos de freno, se reducirá su eficacia. Si durante la lubricación de la cadena se mancha alguno de estos componentes, límpielo con un producto de limpieza adecuado.

### Inspección de tensión de la cadena

Ponga el vehículo en punto muerto.

Aparque con el caballete lateral.

Empuje la cadena hacia arriba para comprobar su tensión.

Si la tensión de la cadena no está dentro del rango especificado, ajústela hasta que lo esté.

**Valor estándar: 25 mm ~ 35 mm (0,98 in ~ 1,38 in)**

#### NOTA:

El desgaste de la cadena no siempre es uniforme. Por este motivo, la medición debe repetirse varias veces girando la rueda trasera hasta dejarla en diferentes posiciones.

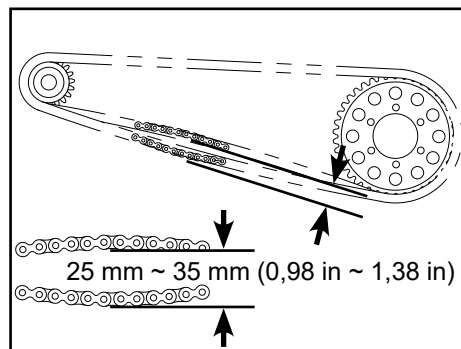

### Ajuste de tensión de la cadena de transmisión

Afloje la tuerca del eje de la rueda trasera [1].

Afloje las contratuercas izquierda y derecha [2].

Atornille las tuercas de ajuste izquierda y derecha [3] de forma homogénea a fin de regular la tensión de la cadena, y asegúrese de que las marcas de alineación en el bloque de ajuste izquierdo y derecho coincidan con la posición de las marcas de referencia.

Apriete las contratuercas izquierda y derecha.

Apriete la tuerca del eje de la rueda trasera (105 N•m ~ 110 N•m) (77,4 ft•lb ~ 81,1 ft•lb).

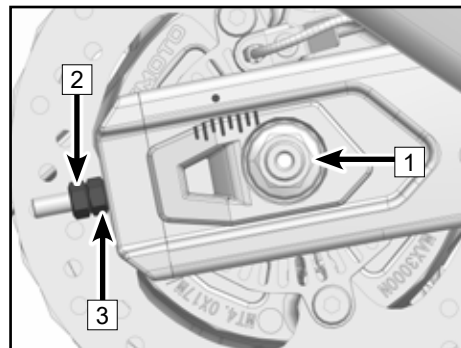

### Inspección de desgaste

Ponga el vehículo en punto muerto.

Apoye el vehículo mediante el caballete lateral.

Aplique tensión a la cadena o cuelgue un objeto de 10 kg (22 lb) de la cadena.

Para comprobar la elongación, mida la longitud entre 20 eslabones. Si la longitud medida supera el límite estándar, cambie la cadena por una nueva.

**Límite estándar: 320,7 mm (12,6 in)**

#### ⚠ PELIGRO

Por su seguridad, use la cadena estándar. Nunca se debe cortar una cadena que se ha alargado para seguir usándola. Deberá cambiarse en un concesionario de CFMOTO autorizado.

Compruebe si está desgastada la superficie de los dientes de la corona y el piñón.

Si el piñón o la corona están desgastados, cambie todo el juego de la caja de cambios.

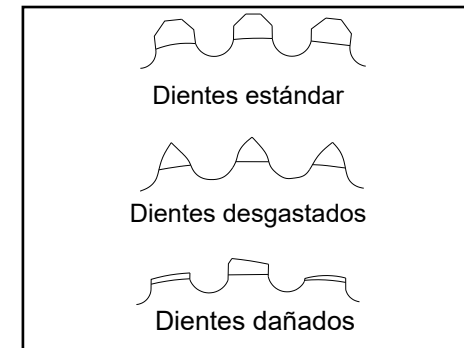
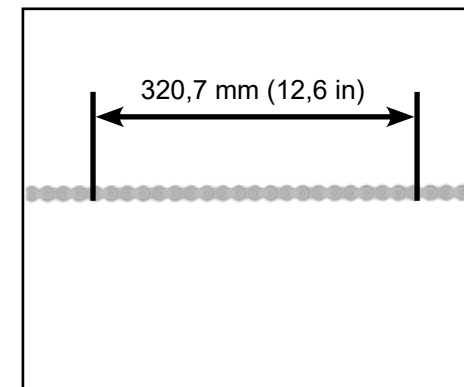

## EQUIPO DE FRENOS

Para garantizar tanto un rendimiento excelente de su vehículo como su seguridad personal, el vehículo debe inspeccionarse y mantenerse conforme a la Tabla de mantenimiento periódico. Asegúrese de que todas las piezas del equipo de frenos estén en buen estado. Si se produce algún tipo de daño en el equipo de frenos, deje de conducir y lleve el vehículo a un concesionario autorizado para su inspección y mantenimiento.

### Inspección de la maneta del freno delantero

Aparque el vehículo con el caballete lateral sobre una superficie nivelada. Agarre suavemente la maneta del freno delantero y compruebe su juego libre.

**Juego libre: 3 mm ~ 6 mm (0,12 in ~ 0,24 in)**

Compruebe si la maneta del freno delantero tiene alguna fisura o hace algún ruido extraño. Si existe alguno de estos problemas, cambie la maneta del freno delantero por una nueva.

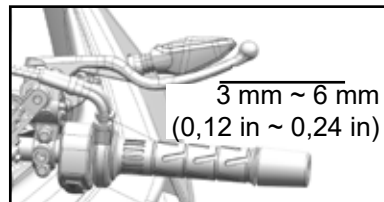

### Inspección del pedal de freno trasero

Aparque el vehículo con el caballete lateral sobre una superficie nivelada.

Accione ligeramente el pedal de freno trasero y compruebe su juego libre.

**Juego libre: 10 mm (0,39 in).**

Compruebe si el pedal de freno trasero tiene alguna fisura o hace algún ruido extraño.

Si existe alguno de estos problemas, cambie el pedal de freno trasero por uno nuevo.

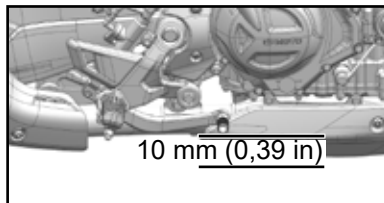

#### ⚠ ADVERTENCIA

Si la maneta o el pedal de freno están blandos, puede que haya aire o falte líquido de frenos en una de las mangueras de líquido de frenos. Esto es peligroso, de modo que no conduzca el vehículo en estas circunstancias. Solicite inmediatamente la inspección del equipo de frenos en un concesionario de CFMOTO autorizado.

## Inspección del nivel de líquido de frenos

Mantenga el vehículo en vertical sobre una superficie nivelada y confirme que estén nivelados los depósitos de líquido de frenos.

Compruebe el nivel de líquido de los depósitos de líquido de frenos de los frenos delantero y trasero.

Si el nivel de líquido de frenos se encuentra dentro de la zona «A»: purgue el líquido sobrante hasta que se encuentre dentro de la zona «B».

Si el nivel de líquido de frenos se encuentra dentro de la zona «B»: el nivel es correcto.

Si el nivel de líquido de frenos se encuentra en la zona «C» o no se puede ver: rellene el depósito con el mismo líquido de frenos hasta que el nivel esté dentro de la zona «B».

#### ⚠ ADVERTENCIA

Si el nivel de líquido de frenos cae hasta la zona «C» con frecuencia, significa que el equipo de frenos tiene alguna fuga, no está sellado o está dañado. Solicite inmediatamente la inspección del equipo de frenos en un concesionario de CFMOTO autorizado.

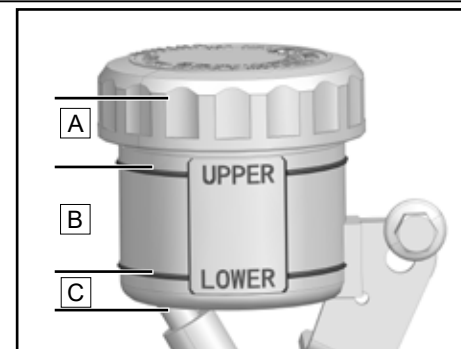

Depósito de líquido de frenos del freno delantero

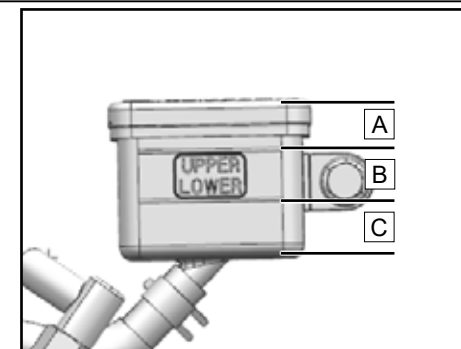

Depósito de líquido de frenos del freno trasero

## Rellenado del líquido de frenos

### ⚠ ADVERTENCIA

El líquido de frenos puede irritar la piel.

Mantenga el líquido de frenos fuera del alcance de los niños.

Evite que el líquido de frenos entre en contacto con la piel, los ojos y la ropa. Utilice gafas y ropa de protección cuando vaya a trabajar en el vehículo.

Si ingiere líquido de frenos, acuda a un médico inmediatamente.

Si le cae líquido de frenos en la piel, lave la zona con abundante agua limpia.

Si le cae líquido de frenos en los ojos, láveselos al instante con agua limpia y acuda a un médico inmediatamente.

Si le cae líquido de frenos en la ropa, cámbiese de ropa y lávela inmediatamente.

### ⚠ ADVERTENCIA

Si se usa el líquido de frenos durante mucho tiempo, su eficacia de frenado se verá reducida. El líquido de frenos se debe cambiar conforme a lo indicado en la Tabla de mantenimiento periódico. Solo se debe usar el líquido de frenos del mismo tipo, DOT 4, tal y como se indica en el depósito de líquido de frenos. Mezclar distintos líquidos de frenos puede producir daños o averías en el equipo de frenos. Por ello, se recomienda usar siempre líquido de frenos original de CFMOTO. Si no sabe cuál es la marca original, póngase en contacto con un concesionario de CFMOTO autorizado para que ellos realicen el mantenimiento del líquido de frenos.

### ⚠ NOTA

Si baja el nivel de líquido de frenos, se produce una presión negativa en el interior del depósito que podría deformar la junta del depósito. Para liberar la presión, quite el tapón del depósito, ajuste la junta del depósito y, a continuación, vuelva a colocar la junta y el tapón.

## Depósito de líquido de frenos del freno delantero

Quite los tornillos [1]. Quite el soporte [2].

Quite la cubierta y la junta del depósito [3].

Añada líquido de frenos hasta que el nivel se encuentre dentro de la zona «B».

Vuelva a colocar el tapón y la junta del depósito.

Monte el soporte [2] y el tornillo [1].

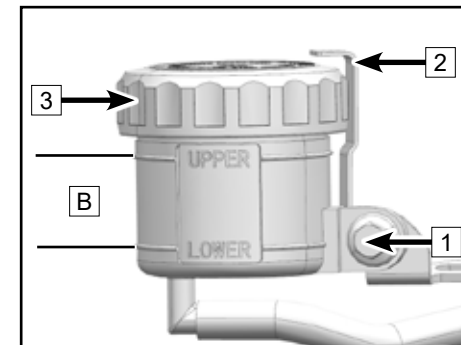

## Depósito de líquido de frenos del freno trasero

Quite los tornillos [1].

Quite el tapón y la junta del depósito [2].

Añada líquido de frenos hasta que el nivel se encuentre dentro de la zona «B».

Vuelva a colocar el tapón y la junta del depósito.

Ponga los tornillos [1].

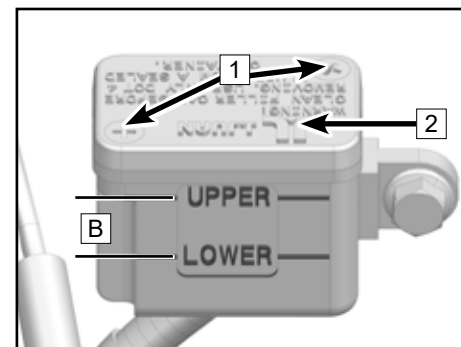

## Inspección de discos de freno

Se debe comprobar periódicamente si los discos de freno presentan algún tipo de daño, deformación, fisura o desgaste. Si los discos de freno están dañados, pueden producir una avería en el sistema de frenado. Cuando los discos de freno están gastados, la capacidad de frenado se ve reducida. Si los discos de freno están dañados o se ha superado su límite de desgaste, póngase en contacto con un concesionario autorizado para cambiarlos por unos nuevos.

Compruebe en diferentes posiciones el grosor de los discos de freno delantero y trasero.

**Límite de desgaste de discos de freno delantero y trasero: 4 mm (0,16 in).**

## Inspección de pinzas de freno

Antes de conducir, inspeccione las pinzas de freno. Compruebe periódicamente que las pastillas de freno no tengan menos del grosor mínimo. Si las pastillas de freno están muy gastadas, sus soportes tocarán los discos de freno, lo que dañará las pastillas de freno y reducirá la capacidad de frenado en gran medida.

Compruebe que las pastillas de freno de todas las pinzas de freno tengan al menos el grosor mínimo definido.

**Grosor mínimo de pastillas de freno: 1,3 mm (0,05 in).**

Si las pastillas de freno tienen un grosor inferior al límite mínimo o se encuentran dañadas, póngase en contacto inmediatamente con un concesionario autorizado para sustituir ambos juegos de pastillas.

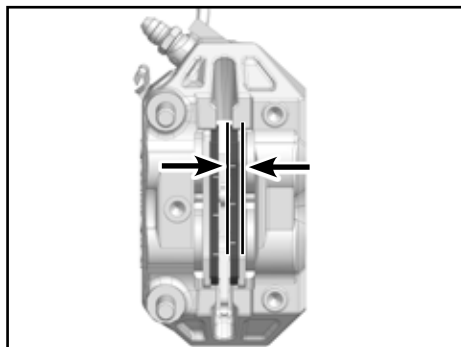
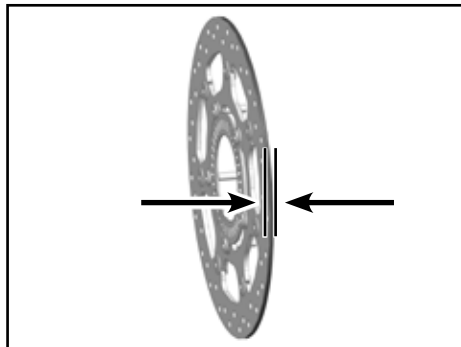

## Sistema de frenos antibloqueo (ABS)

El ABS es un sistema de seguridad que impide que las ruedas se bloqueen al conducir en línea recta o en una curva sin la influencia de fuerzas laterales.

Con la ayuda del ABS, al frenar a fondo o al frenar en superficies deslizantes o con grava, charcos u otras condiciones de poca adherencia, se evita el riesgo de que se bloqueen las ruedas.

### **⚠ PELIGRO**

La asistencia a la conducción solo puede impedir el vuelco de la motocicleta dentro de los límites de la física. Cuando se conduce en condiciones extremas, como al transportar equipaje/carga con un centro de gravedad alto, en condiciones variantes de la carretera, pendientes pronunciadas o al frenar a máxima velocidad sin soltar el embrague, la motocicleta puede llegar a volcarse.

El ABS funciona con dos circuitos de freno independientes (frenos trasero y delantero). Cuando la unidad de control electrónica del freno detecta que una rueda va a bloquearse, el ABS comienza a regular la presión del freno. Este proceso de regulación se puede percibir en forma de ligeras pulsaciones en la maneta del freno delantero o el pedal de freno trasero.

Al girar el interruptor de encendido, el indicador de ABS se debe iluminar y volver a apagarse cuando el vehículo se ponga en marcha. Si el indicador de ABS permanece encendido tras poner el vehículo en marcha o se vuelve a iluminar durante la conducción, significa que el ABS debe de tener algún tipo de avería. Si hay una avería, el ABS no hará sus funciones y puede que se bloqueen las ruedas al frenar. El equipo de frenos seguirá funcionando, pero no se realizará el ajuste de frenado que realiza el ABS.

## AMORTIGUADORES

### Inspección de los amortiguadores

Con el manillar agarrado y el freno delantero aplicado, comprima la horquilla delantera varias veces para comprobar si funciona con suavidad.

Compruebe visualmente si los amortiguadores delanteros tienen alguna fuga de aceite y si la horquilla delantera tiene algún arañazo o suena como si estuviera rozando.

Después de conducir, compruebe si la horquilla delantera tiene barro, suciedad o residuos y, de ser así, límpiela. Si no la limpia, se dañará la junta de aceite y se producirán fugas de aceite en el amortiguador.

Presione el asiento hacia abajo varias veces para comprobar que el amortiguador trasero funcione con suavidad.

Compruebe si el amortiguador trasero tiene alguna fuga de aceite.

Si tiene alguna duda sobre el correcto funcionamiento del amortiguador delantero o trasero, póngase en contacto con un concesionario de CFMOTO autorizado.

### Ajuste del amortiguador trasero

El amortiguador viene ajustado de fábrica en la posición óptima para la mayoría de las situaciones.

Póngase en contacto con su concesionario para ajustar la precarga del muelle. Usted no debe llevar a cabo este ajuste.

#### PELIGRO

Esta pieza contiene gas de nitrógeno a alta presión y manipularla de forma incorrecta podría dar lugar a una explosión.

Lea las instrucciones correspondientes.

No se debe abrir, perforar ni tirar al fuego.

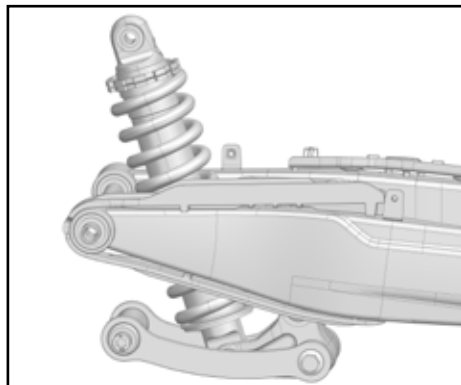

## SISTEMA ELÉCTRICO Y DE LUCES

### Batería

Dispone de una batería de plomo-ácido para el arranque. Si no se va a usar el vehículo durante un periodo largo (2 meses o más), la batería se debe quitar y guardar. No obstante, para prolongar al máximo la vida útil de la batería, se debe cargar correctamente para que suministre suficiente energía al motor de arranque. Si el vehículo se utiliza con frecuencia, el sistema de carga del vehículo carga la batería automáticamente. Si el vehículo se usa de forma ocasional o para trayectos cortos, puede que le falte energía a la batería.

#### PRECAUCIÓN

Para impedir que se dañe la batería y se pierda energía, no deje el vehículo a ralentí más de 30 minutos. De lo contrario, no se podrá arrancar el vehículo.

Las baterías también se pueden descargar por sí solas. El ritmo al que lo hacen dependerá del tipo de batería y de la temperatura ambiental. Por ejemplo, cuando aumenta la temperatura ambiental, el ritmo de descarga aumenta en un factor de 1 por cada 15 °C que aumente la temperatura.

### Sulfatación de la batería

Una de las averías más comunes de las baterías es la sulfatación. Cuando la batería tiene poca energía durante mucho tiempo, puede producirse sulfatación en los electrolitos. La sulfatación es un producto anómalo que se produce por una reacción química en la batería. Si se produce sulfatación en la batería y esta se sigue descargando, las placas de la batería podrían dañarse permanentemente e impedir la carga de la batería. Cuando se produce este tipo de avería, la única solución posible es cambiar la batería por una nueva.

### Mantenimiento de la batería

Mantenga siempre la batería cargada del todo. De lo contrario, esta podría dañarse.

Si no conduce este vehículo con frecuencia, compruebe cada semana el voltaje de la batería con un voltímetro.

Si el voltaje de la batería cae por debajo de 12,8 voltios, se debe cargar (póngase en contacto con un concesionario para que la revisen). Si no va a usar el vehículo durante más de dos semanas, es obligatorio

cargar la batería con un cargador. No utilice un cargador rápido para automóviles, ya que podría sobrecalentar la batería y dañarla.

Limpie la carcasa de la batería con un cepillo suave empapado en una mezcla de agua y bicarbonato sódico.

Utilice un cepillo de alambre para quitar el óxido de los bornes y los ánodos positivos y negativos.

Las baterías de bajo mantenimiento requieren cargadores especiales (voltaje/amperaje bajos y constantes). Si se utiliza un cargador de batería convencional, se reducirá la vida útil de la batería.

Si el vehículo no se va a utilizar al menos durante un mes, quite la batería y guárdela en un lugar seco y fresco.

Antes de volver a montar la batería, cárguela por completo.

Antes de cargar la batería, se debe extraer del vehículo.

#### **Cargador de batería**

Póngase en contacto con su concesionario para obtener las especificaciones del cargador de batería.

#### **Carga de la batería**

Quite la batería del vehículo.

Conecte el cable del cargador y asegúrese de que la corriente de carga es de 1/10 A de la capacidad de la batería. Por ejemplo: para una batería con una capacidad de 10 Ah, la corriente de carga debería ser de 1 amperio.

Asegúrese de que la batería esté totalmente cargada antes de montarla.

#### **⚠ ADVERTENCIA**

No quite la tira de sellado de la batería o la dañará. No monte una batería ordinaria en esta motocicleta. Si lo hace, el sistema eléctrico no funcionará correctamente. Para quitar la batería, desconecte primero el polo negativo y, a continuación, el positivo. Para montarla, los polos deben conectarse en orden inverso al de desconexión.

Para quitar la batería, desconecte primero el polo negativo y, a continuación, el positivo. Para montarla, los polos deben conectarse en orden inverso al de desconexión.

#### **NOTA:**

Para cargar una batería sin mantenimiento, siga siempre las instrucciones proporcionadas en este manual.



## Extracción de la batería

Aparque el vehículo sobre una superficie nivelada.

Apague por completo el motor y desconecte el suministro eléctrico del vehículo.

Introduzca la llave en la cerradura del asiento.

Desmonte el asiento **1**.

Desconecte el cable negro del borne negativo (-).

Desconecte el cable rojo del borne positivo (+).

Quite la correa de la batería **2**.

Extraiga la batería del vehículo.

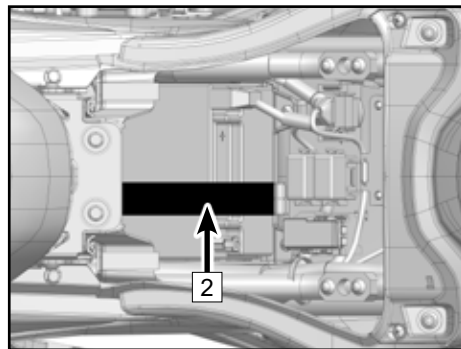
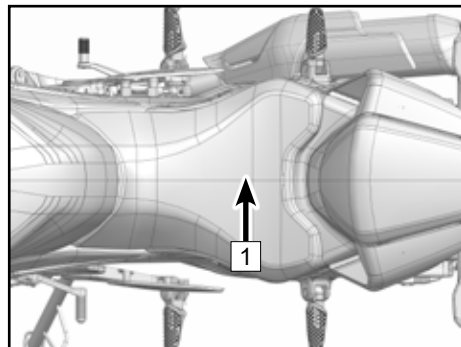

## Montaje de la batería

Aparque el vehículo sobre una superficie nivelada.

Asegúrese de que la llave del vehículo se encuentre en la posición de cierre.

Coloque la batería.

Monte la correa de la batería.

Conecte el cable rojo al borne positivo (+).

Conecte el cable negro al borne negativo (-).

Vuelva a montar la cubierta antipolvo y el asiento.

### **⚠ ADVERTENCIA**

Evite el contacto directo con la piel, los ojos o la ropa. Proteja sus ojos siempre que vaya a trabajar cerca de la batería. Mantenga la batería fuera del alcance de los niños. Mantenga la batería lejos de chispas, llamas abiertas, cigarrillos y demás fuentes de ignición. Al utilizar o cargar la batería en un espacio cerrado, se debe ventilar el área.

En caso de contacto con ácido de batería:

Externo: lave la zona con agua limpia.

Interno: acuda a un médico inmediatamente.

Ojos: lávese los ojos con agua limpia durante 15 minutos y, a continuación, acuda a un médico inmediatamente.

### **⚠ PRECAUCIÓN**

Si se desconectan o conectan los cables positivo y negativo de forma incorrecta, se puede producir un cortocircuito entre la batería y el chasis del vehículo.

## Luces

La luz delantera y la luz antiniebla se pueden regular. Para ajustar la luz, gire la perilla de ajuste de la luz **1**.

### **⚠ PRECAUCIÓN**

La altura de las luces de carretera/cruce debe cumplir con las normativas locales. El estándar se basa en la luz emitida cuando las ruedas delantera y trasera están en contacto con el suelo y el piloto sentado sobre la motocicleta.

Todas las luces son de tipo LED. Si un LED está dañado o averiado, acuda al concesionario para que cambien todo el conjunto.

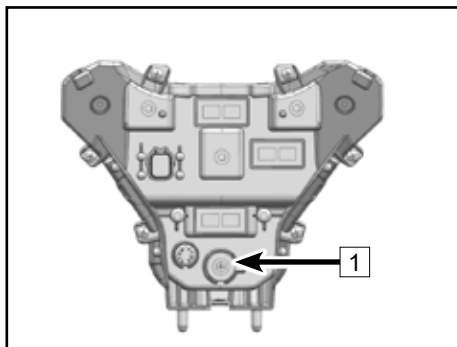

130

## Fusibles

La caja de fusibles **1** se encuentra bajo el asiento. Para acceder a ella, desmonte el asiento. Si se funde un fusible, compruebe que no esté dañado el sistema eléctrico y cambie el fusible por uno nuevo.

### **⚠ ADVERTENCIA**

No utilice ningún hilo para sustituir el fusible estándar. El fusible fundido debe sustituirse por uno nuevo de igual amperaje. El amperaje se muestra en el fusible.

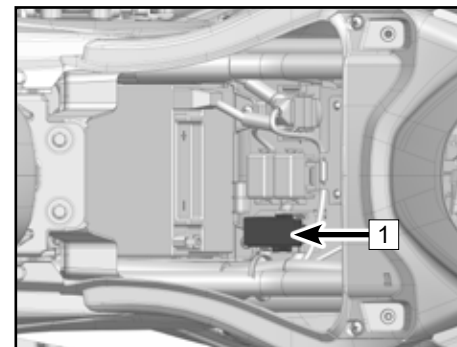

131

## CATALIZADOR

Esta motocicleta está equipada con un catalizador en el sistema de escape. El platino y el rodio que hay dentro del catalizador reaccionan con el monóxido de carbono y convierten los hidrocarburos en dióxido de carbono y agua.

Para que el catalizador funcione correctamente, se deben tomar las siguientes precauciones:

Utilizar únicamente gasolina sin plomo. Nunca use gasolina con plomo, ya que esta reduce en gran medida la vida útil del catalizador.

No deje que el vehículo se deslice cuando el interruptor de encendido o el interruptor de parada de emergencia esté en la posición de apagado. No mantenga pulsado el botón de encendido mucho tiempo cuando la batería tenga poca energía. Si el vehículo no está en punto muerto, no lo arrastre ni permita que se mueva el pistón. Bajo estas condiciones inadecuadas, puede llegar al sistema de escape una mezcla de aire/combustible sin quemar adicional y acelerar la reacción del catalizador, que dañará el motor calentado o reducirá la eficacia del catalizador cuando el motor esté enfriado.

### PRECAUCIÓN

Utilizar únicamente gasolina sin plomo. Incluso una pequeña cantidad de plomo puede dañar los metales preciosos que hay dentro del catalizador y provocar que este se averíe. No introduzca aceite de motor ni aceite antioxidante en el silenciador. Esto podría provocar la avería del catalizador.

## SISTEMA DE CONTROL DE EMISIONES EVAPORATIVAS

Este vehículo está equipado con un sistema de control de emisiones evaporativas (EVAP). Si hay algún tipo de avería en el sistema EVAP, póngase en contacto con un concesionario de CFMOTO. No modifique el sistema o este dejará de cumplir los requisitos de las normativas medioambientales. Tras el desmontaje y la reparación, las conexiones de los tubos deberían realizarse correctamente, sin fugas de aire ni obstrucciones. Además, los tubos no deben estar pinzados, rotos ni dañados, etc. Los vapores de combustible del depósito de combustible se aspiran a través de un tubo de absorción hacia el interior de un depósito de carbón. Cuando el motor está parado, el carbón activado del depósito de carbón absorbe los vapores de combustible. Cuando el motor está en marcha, los vapores de combustible que se han absorbido en el depósito de carbón se transportan hasta la cámara de combustión del motor, donde se queman. De este modo se evita contaminar el medio ambiente, ya que se impide que los vapores de combustible se liberen al aire. Al mismo tiempo, la presión del aire que hay en el interior del depósito de combustible se puede compensar mediante el tubo de absorción. Si la presión interna del depósito de combustible es inferior a la externa, se puede compensar mediante el tubo de aire del depósito de carbono y el tubo de absorción. En este contexto, siempre se debe evitar que los tubos queden bloqueados o pinzados, etc. Además, la válvula antivuelco se debe montar correctamente. De lo contrario, la bomba de combustible podría dañarse, el depósito de combustible podría deformarse o romperse y podrían resultar dañadas otras piezas.

## LIMPIEZA Y ALMACENAMIENTO DE LA MOTOCICLETA

### Precauciones generales

Para prolongar la vida útil de la motocicleta, esta debe mantenerse en todo momento limpia y en el mejor estado posible. Proteja la motocicleta con una funda transpirable de alta calidad para motocicletas.

- La motocicleta solo debe lavarse una vez que se hayan enfriado el motor y el sistema de escape.
- Evite el uso de detergentes en las juntas, las pastillas de freno y los neumáticos.
- Limpie el vehículo a mano. No utilice un pulverizador de alta presión.
- Evite el uso de químicos, disolventes, detergentes y productos de limpieza para el hogar, como el hidróxido de amonio.
- Tanto la gasolina, como el líquido de frenos y el líquido refrigerante dañan las superficies pintadas. Si se derrama cualquiera de estos líquidos sobre algún plástico pintado, lávelo inmediatamente con agua.
- No use cepillos metálicos, lana de acero y demás almohadillas o cepillos abrasivos para limpiar el vehículo.
- Tenga cuidado al lavar el parabrisas, la cubierta del faro delantero y demás piezas de plástico, ya que se pueden rayar fácilmente.
- Evite el uso de un chorro de agua a presión, ya que el agua podría meterse en las juntas y los componentes eléctricos y dañar el vehículo.
- Evite rociar agua dentro de las zonas en las que no debe haber agua, como las tomas de admisión de aire, el sistema de combustible, los componentes eléctricos, las salidas del silenciador y la cerradura del depósito de combustible.

### Lavado del vehículo

- Lave el vehículo con agua fría para eliminar la suciedad que pueda haber suelta.
- Mezcle en un cubo agua y detergente suave para motocicletas o automóviles. Utilice un trapo suave o una esponja para lavar la motocicleta. En caso necesario, utilice un desengrasante suave para eliminar el aceite o la grasa que pueda haber. Empiece por la parte superior de la motocicleta y termine por la parte inferior.
- Cuando haya terminado de lavar la motocicleta, enjuáguela con agua limpia para quitar los residuos que puedan quedar (los restos de detergente pueden dañar los componentes de la motocicleta).
- Seque la motocicleta con un trapo suave para evitar arañazos.
- Ponga el motor en marcha y déjelo a ralentí varios minutos. El calor del motor ayudará a secar las zonas del vehículo que estén mojadas.
- Conduzca la motocicleta con cuidado, a baja velocidad, y utilice el freno varias veces. Esto ayudará a que se sequen los frenos y vuelvan a funcionar con normalidad.
- Lubrique la cadena de transmisión para que no se oxide.

### NOTA:

Si conduce la motocicleta en zonas costeras o en las que se ha aplicado sal a la carretera, lávela inmediatamente después de conducir con agua fría. No utilice agua caliente para lavar el vehículo, ya que acelera la reacción química de la sal. Una vez secado el vehículo, aplique aceite anticorrosivo y antioxidante a todas las superficies metálicas no pintadas. Si se conduce bajo la lluvia o simplemente se lava la motocicleta, puede que se forme condensación dentro de la pantalla del faro delantero. Si esto sucede, ponga el motor en marcha y encienda el faro para que se evapore la humedad.

## Protección de la superficie

Tras lavar la motocicleta, pule con cera comercial para motocicletas/automóviles las superficies pintadas, ya sean de plástico o metal. La cera debe aplicarse cada tres meses o cuando sea necesario a fin de evitar que la superficie se quede con líneas con aspecto satinado o pierda brillo. Utilice siempre una cera no abrasiva y aplíquela como se indique en las instrucciones.

## Parabrisas y otras piezas de plástico

Tras lavar la motocicleta, seque las piezas de plástico con un trapo suave. Cuando la motocicleta esté seca, utilice procedimientos de limpieza o abrillantado específicos para el parabrisas, los cubrefaros y otras piezas de plástico sin revestimiento.

### PRECAUCIÓN

Las piezas de plástico se pueden deteriorar y romper si son expuestas a sustancias químicas o productos de limpieza para el hogar, como gasolina, líquido de frenos, limpiacristales, adhesivo de fijación de roscas u otros químicos. Si una pieza de plástico se expone a cualquier sustancia química agresiva, lávela inmediatamente con agua y compruebe que no se haya dañado. Evite el uso de almohadillas o cepillos abrasivos para limpiar la superficie de las piezas de plástico, ya que les quitan el brillo.

## Cromo y aluminio

Las piezas de aluminio sin pintar y de aleación de cromo expuestas al aire se pueden oxidar y quedarse sin brillo. Estas piezas se deben limpiar con un detergente y pulir con un producto abrillantador. Las ruedas de aluminio, estén o no pintadas, se deben limpiar con un detergente especial.

Productos de cuero, vinilo y goma

Si la motocicleta tiene accesorios de cuero, utilice un detergente especial para este tipo de material. Si los accesorios de cuero se lavan con detergente y agua se dañarán y se reducirá su vida útil.

Las partes de vinilo se deben limpiar por separado.

Los neumáticos y demás componentes de goma se deben tratar con un producto para el cuidado de la goma, a fin de prolongar su vida útil.

### PELIGRO

Los neumáticos requieren cuidados especiales, y el producto para el cuidado de la goma utilizado debe aplicarse de forma que no reduzca su eficacia. Si el tratamiento del neumático no se aplica correctamente, podría reducirse la fuerza adhesiva entre neumático y suelo, lo que probablemente le haga perder el control del vehículo.

## Puesta fuera de servicio para el almacenamiento

Limpie con cuidado todo el vehículo.

Ponga el motor en marcha durante 5 minutos, apáguelo y, a continuación, vacíe todo el aceite de motor.

### PELIGRO

El aceite de las motocicletas es tóxico. Deseche el aceite usado de manera correcta. Mantenga el aceite usado fuera del alcance de los niños. Si el aceite entra en contacto con la piel, se debe lavar inmediatamente.

Rellene el depósito de aceite con aceite de motor nuevo.

Rellene el depósito de combustible con combustible y aditivo de combustible.

**⚠ PELIGRO**

En determinadas condiciones, la gasolina es altamente inflamable y explosiva. Gire la llave de encendido hasta la posición de apagado antes de realizar la operación. No fume. Asegúrese de que la zona esté bien ventilada y libre de cualquier fuente de llama o chispas y de cualquier aparato que tenga una luz piloto. La gasolina es una sustancia tóxica. La gasolina debe desecharse correctamente. Mantenga el aceite usado fuera del alcance de los niños. Si el aceite entra en contacto con la piel, se debe tratar inmediatamente.

Reduzca la presión de los neumáticos al menos un 20 % cuando se vaya a dejar guardada la motocicleta mucho tiempo.

Para proteger el vehículo frente a la humedad, separe las ruedas del suelo mediante tabloncillos de madera.

Aplique una película de aceite de motor sobre todas las superficies metálicas no pintadas para evitar que se oxiden. Evite rociar las partes de goma o los frenos.

Lubrique la cadena de transmisión y todos los cables.

Extraiga la batería del vehículo. Se debe almacenar en un lugar fresco y ventilado. Asegúrese de que la batería esté totalmente cargada conforme a la Tabla de mantenimiento periódico.

Cubra el silenciador del tubo de escape con bolsas de plástico y átelas para evitar que le entre humedad.

Coloque una funda sobre la motocicleta para protegerla del polvo y la suciedad.

### **Puesta en servicio tras el almacenamiento**

Retire las bolsas de plástico del silenciador.

Si fuese necesario, cargue la batería y, a continuación, móntela.

Realice todas las comprobaciones de seguridad diarias.

Lubrique los puntos articulados que sea necesario.

Realice un recorrido de prueba.

## **PROBLEMAS COMUNES Y CAUSAS**

<b>Problema</b>	<b>Componente</b>	<b>Causa</b>	<b>Solución</b>
Avería del motor	Sistema de combustible	No hay combustible en el depósito de combustible	Repostar.
		Bomba bloqueada o dañada: mala calidad del combustible	Limpiar o sustituir.
	Sistema de encendido	Avería de bujía: depósitos de carbón excesivos, uso prolongado	Inspeccionar o sustituir.
		Avería de tapa de bujía: mal contacto o quemadura	Inspeccionar o sustituir.
		Avería de bobina de encendido: mal contacto o quemadura	Inspeccionar o sustituir.
		Avería de la ECU: mal contacto o quemadura	Inspeccionar o sustituir.
		Avería de bobina de disparo: mal contacto o quemadura	Inspeccionar o sustituir.
		Avería del estator: mal contacto o quemadura	Inspeccionar o sustituir.
		Avería del cableado: mal contacto	Inspeccionar o ajustar.
	Sistema de cilindros	Avería del mecanismo de arranque: desgastado o dañado	Inspeccionar o sustituir.
		Avería en las válvulas de admisión y escape, y de los asientos de válvulas: demasiado combustible coloidal o uso prolongado	Inspeccionar o sustituir.
		Avería de cilindro, pistón y anillo del pistón: demasiado combustible coloidal o desgaste	Inspeccionar o sustituir.
		Fuga en tubo de admisión: uso prolongado	Inspeccionar o sustituir.
		Avería de sincronismo de válvulas	Inspeccionar o sustituir.

Potencia insuficiente	Válvula y pistón	Válvulas de admisión y escape, depósitos de carbón excesivos en el pistón: mala calidad del combustible y del aceite	Reparar o sustituir.
	Embrague	El embrague patina: aceite de mala calidad, uso prolongado y carga excesiva	Ajustar o sustituir.
	Cilindro y segmento	Cilindro, desgaste de segmentos del pistón: aceite de mala calidad y uso prolongado	Cambiar el aceite.
	Freno	El freno no se separa del todo: freno demasiado apretado	Ajustar.
	Cadena principal	Cadena de transmisión demasiado tensa: ajuste incorrecto	Ajustar.
	Motor	Sobrecalentamiento del motor: mezcla demasiado rica o demasiado pobre, aceite o combustible de mala calidad, etc.	Ajustar o sustituir.
Potencia insuficiente	Bujía	Holgura de bujías incorrecta	Ajustar o sustituir.
	Tubo de admisión	Fuga de aire del tubo de admisión: uso prolongado	Ajustar o sustituir.
	Culata del cilindro	Fuga de aire en la culata del cilindro o en las válvulas	Inspeccionar o sustituir.
	Sistema eléctrico	Avería del sistema eléctrico	Inspeccionar o reparar.
	Filtro de aire	Filtro de aire obstruido	Limpiar o ajustar.

Avería de luces delanteras y traseras	Cables	Malas conexiones	Ajustar.
	Mandos combinados izquierdos y derechos	Mal contacto o daños en el interruptor	Ajustar o sustituir.
	Luz delantera	Avería o daño en el portalámparas y la bombilla	Ajustar o sustituir.
	Regulador	Conexión mala o quemada	Inspeccionar o sustituir.
	Magneto	Conexión mala o quemada	Inspeccionar o sustituir.
Avería de la bocina	Batería	No hay electricidad	Cargar o sustituir.
	Interruptor izquierdo	Avería o daños en el interruptor de bocina	Ajustar o sustituir.
	Cables	Mal contacto	Ajustar o reparar.
	Bocina	Bocina dañada	Ajustar o sustituir.

En la lista de arriba se incluyen los problemas comunes de las motocicletas. Si su motocicleta tiene determinados problemas (especialmente en el sistema de inyección electrónica de combustible o el sistema de evaporación de combustible), póngase en contacto con un concesionario de CFMOTO autorizado para revisar y reparar el vehículo lo antes posible.

**⚠ PELIGRO**

No intente solucionar los problemas sin la ayuda de un profesional. De hacerlo, pondría en peligro su seguridad y podría provocar un accidente. El usuario será responsable de cualquier accidente relacionado con cualquier reparación o mantenimiento que no se haya llevado a cabo en un concesionario de CFMOTO.

### TABLA DE PARES DE APRIETE GENERALES

Tipo	Par (N·m)	Tipo	Par (N·m)
Perno y tuerca M5	5 ± 1	Tornillo M5	4 ± 1
Perno y tuerca M6	10 ± 1	Tornillo M6	9 ± 1
Perno y tuerca M8	20 ~ 30	Perno y tuerca con brida M6	12 ± 1
Perno y tuerca M10	30 ~ 40	Perno y tuerca con brida M8	20 ~ 30
Perno y tuerca M12	40 ~ 50	Perno y tuerca con brida M10	30 ~ 40

### TABLA DE PARES DE APRIETE CRUCIALES

Tipo	Rosca	Número	Par de apriete (N·m)	Fijador de roscas
Perno de montaje frontal izq. de motor	M10 × 1,5 × 70	1	45 ~ 50	Sí
Perno de montaje frontal der. de motor	M10 × 1,5 × 22	1	45 ~ 50	Sí
Perno de montaje medio der. de motor	M10 × 1,5 × 22	1	45 ~ 50	Sí
Perno de montaje medio izq. de motor	M10 × 1,5 × 45	1	45 ~ 50	Sí
Perno de montaje superior trasero de motor	M10 × 1,25 × 150	1	45 ~ 50	Sí
Perno de montaje inferior trasero de motor	M10 × 1,25 × 170	1	45 ~ 50	Sí
Perno de montaje de subchasis	M10 × 1,25 × 20	4	40 ~ 50	Sí
Perno de apriete de amortiguadores y tija superior o inferior de la horquilla	M8 × 1,25 × 30	6	20 ~ 25	Sí
Perno de sujeción de columna de dirección de tija superior de la horquilla	M8 × 1,25 × 30	1	20 ~ 25	Sí

Tornillo de apriete de lado de tija superior de la horquilla	M25 × 1,5	1	20 ~ 25 N·m (apretar este tornillo antes de los pernos de apriete de los amortiguadores de la tija superior de la horquilla)	No
Tornillo de apriete de eje delantero y lado inferior de amortiguador delantero	M8 × 25	2	20 ~ 25	Sí
Perno de conexión de chasis y lado superior de amortiguador trasero	M10 × 1,25 × 50	1	45 ~ 50	No
Perno de conexión de basculante en forma de A y lado inferior de amortiguador trasero	M10 × 1,25 × 50	1	45 ~ 50	No
Perno de conexión de horquilla trasera y lado superior de basculante en forma de A	M12 × 1,25 × 80	1	60	No
Perno de conexión de varilla y lado inferior de basculante en forma de A	M12 × 1,25 × 110	1	60	No
Perno de conexión de chasis y conjunto de biela	M10 × 1,25 × 130	1	45 ~ 50	Sí
Eje delantero	M16 × 1,5	1	75 ~ 85	No
Aro dentado, disco de freno y perno de llanta	M8 × 28	9	25 ~ 30	Sí
Perno de pinza delantera y tubo de freno	M10 × 1,0	1	38 ~ 42	No
Perno de amortiguador delantero y pinza de freno	M10 × 1,25	2	40 ~ 45	Sí



Perno de bomba de mano y tubo de freno	M10 × 1,0	1	38 ~ 42	No
Perno de ABS y tubo de freno	M10 × 1,0	4	38 ~ 42	No
Perno de pinza trasera y tubo de freno	M10 × 1,0	1	38 ~ 42	No
Perno de bomba de pedal y tubo de freno	M10 × 1,0	1	38 ~ 42	No
Perno de soporte de reposapiés delantero derecho y cilindro maestro de freno trasero	M6 × 25	2	10	Sí
Perno de chasis y depósito de líquido trasero	M6 × 16	1	8	No
Perno de soporte de reposapiés derecho y conjunto de pedal de freno	M8 × 25	1	25	Sí
Depósito de líquido de bomba de mano, perno de apriete de soporte de montaje	M8 × 1,25	1	25	Sí
Tornillo de apriete de soporte inferior de manillar	M10 × 60	2	45	No
Tornillo de apriete de soporte superior de manillar	M8 × 25	4	20	No
Tornillo de montaje de bloque de equilibrado	M8 × 50	2	20	No
Tuerca de apriete de eje trasero	M16 × 1,5	1	105 ~ 110	No
Perno de apriete de piñón grande	M8 × 30	6	35 ~ 40	No
Perno de apriete de eje de motor y basculante de cambio de marcha	M6 × 22	1	Hasta que esté bien apretado	Sí
Perno de basculante y pedal de cambio de marcha y cojinete de articulación	M6 × 16	2	6	Sí

Tuerca de ajuste de biela de cambio de marcha	M6/M6LH	2	6	No
Perno de soporte de reposapiés delantero y pedal de cambio de marcha	M8 × 25	1	20	Sí
Perno de conexión de reposapiés y pedal de cambio de marcha	M8	1	25	Sí
Perno de eje de horquilla trasera y soporte de pedal delantero	M12 × 35	2	110	No
Perno de chasis y soporte de reposapiés delantero	M8 × 30	2	25	Sí
Perno de chasis y soporte de reposapiés trasero	M8 × 20	4	25	Sí
Perno de montaje de depósito	M6 × 25	2	9	No
Perno de montaje de soporte de conexión y lado inferior de radiador	M6 × 25	1	5	No
Perno de soporte de conexión y lado superior de radiador	M8 × 30	1	20	No
Perno de montaje de pinza de freno delantero	M10 × 1,25 × 60	2	45 ~ 50	Sí

## CAJA DE TELEMÁTICA

Cuando compra un vehículo, debe comprobar en el concesionario si este viene equipado con una caja de telemática, llamada T-BOX, que es una pieza opcional.

La T-BOX es un terminal inteligente de vehículo que tiende un puente de comunicación entre propietarios y vehículos mediante la aplicación CFMOTO RIDE instalada en un dispositivo móvil. La aplicación CFMOTO RIDE se puede descargar desde la App Store de Apple para iPhone o desde Google Play para Android.



Escanee el código QR para descargar  
la aplicación CFMOTO RIDE

## ZHEJIANG CFMOTO POWER CO.,LTD

No. 116, Wuzhou Road, Yuhang Economic Development Zone,  
Hangzhou 311100, Zhejiang Province (China)



86-571-86258863



service@cfmoto.com.cn



+86-571-89265788



<http://global.cfmoto.com>